

REPUBLIQUE DU CAMEROUN

Paix – Travail – Patrie

REGION DU CENTRE

DEPARTEMENT DE LA MEFOU ET AKONO

COMMUNE DE BIKOK

COMMISSION INTERNE DE PASSATION DES MARCHES
PUBLICS



REPUBLIC OF CAMEROON

Peace – Work – Fatherland

CENTRE REGION

MEFOU AND AKONO DIVISION

BIKOK COUNCIL

INTERNAL TENDER BOARD OF PUBLIC
CONTRACTS

MAÎTRE D'OUVRAGE : MAIRE DE LA COMMUNE DE BIKOK

COMMISSION INTERNE DE PASSATION DES MARCHES

DOSSIER D'APPEL D'OFFRES NATIONAL OUVERT

**N° 008/AONO/CBK/CIPM/2026 DU 27/02/2026, EN PROCEDURE D'URGENCE
POUR LES TRAVAUX DE CONSTRUCTION DE QUATRE (04) FORAGES EQUIPES DE
POMPES A MOTRICITE HUMAINE (PMH) DANS LES LOCALITES DE YOLA, CSI
D'ANDOCK, MBAKA'A ET AU CPFF DE BIKOK DANS LA COMMUNE DE BIKOK,
DEPARTEMENT DE LA MEFOU ET AKONO, REGION DU CENTRE**

FINANCEMENT : Budget d'Investissement Public MINDDEVEL

MINEE - EXERCICE 2026

IMPUTATION BUDGETAIRE :

Février 2026

Table des matières

Pièce n° 1 : Avis d'Appel d'Offres (AAO)	3
Pièce n° 2 : Règlement Général de l'Appel d'Offres (RGAO)	8
Pièce n° 3 : Règlement Particulier de l'Appel d'Offres (RPAO)	29
Pièce n° 4 : Cahier des Clauses Administratives Particulières (CCAP)	40
Pièce n° 5 : Cahier des Clauses Techniques Particulières (CCTP)	57
Pièce n° 6 : Bordereau des prix unitaires	66
Pièce n° 7 : Détail quantitatif et estimatif	73
Pièce n° 8 : Le cadre du sous-détail des prix	77
Pièce n° 9 : Modèle de marché	81
Pièce n° 10 : Formulaires et modèles à utiliser	86
Pièce n° 11 : Etudes préalables	93
Pièce n° 12 : Liste des établissements bancaires et organismes financiers autorisés à émettre des cautions dans le cadre des Marchés Publics	94

Pièce n°1 : Avis d'Appel D'Offres (AAO)

REPUBLIQUE DU CAMEROUN

Paix – Travail – Patrie

REGION DU CENTRE

DEPARTEMENT DE LA MEFOU ET AKONO

COMMUNE DE BIKOK

COMMISSION INTERNE DE PASSATION DES
MARCHES PUBLICS



COMMUNE DE BIKOK

REPUBLIC OF CAMEROON

Peace – Work – Fatherland

CENTRE REGION

MEFOU AND AKONO DIVISION

BIKOK COUNCIL

INTERNAL TENDER BOARD OF PUBLIC
CONTRACTS

**AVIS D'APPEL D'OFFRES NATIONAL OUVERT N° 008/AONO/CBK/CIPM/2026
DU 27/02/2026, EN PROCEDURE D'URGENCE POUR LES TRAVAUX DE
CONSTRUCTION DE QUATRE (04) FORAGES EQUIPES DE POMPES A MOTRICITE
HUMAINE (PMH) DANS LES LOCALITES DE YOLA, CSI D'ANDOCK, MBAKA'A ET
AU CPFF DE BIKOK DANS LA COMMUNE DE BIKOK, DEPARTEMENT DE LA
MEFOU ET AKONO, REGION DU CENTRE**

Le Maire de la commune de Bikok (Autorité Contractante), lance pour le compte de la commune de Bikok, un Appel d'Offres National Ouvert (AONO), pour les travaux de construction de quatre (04) forages équipés de pompes à motricité humaine (PMH) dans les localités de Yola, CSI d'Andock, Mbaka'a et au CPFF de Bikok, dans la commune de Bikok, département de la Mefou et Akono, région du Centre.

Objet de l'Appel d'Offres

Le présent Appel d'Offres a pour objet la construction de quatre (04) forages équipés de pompes à motricité humaine (PMH) dans les localités de Yola, CSI d'Andock, Mbaka'a et au CPFF de Bikok, dans la commune de Bikok, département de la Mefou et Akono, région du Centre subdivisés ainsi qu'il suit :

LOTS	Désignation des taches
LOT unique	CONSTRUCTION DE QUATRE(04) FORAGES EQUIPES DE PMH
	<ul style="list-style-type: none">• Etudes et installation du chantier• Foration• Développement• Essai de pompage• Fourniture et Pose de la pompe• Superstructure• Construction d'un muret autour du forage 4mx4m• Construction canal d'évacuation et puit eau perdue

Consistance des travaux

La consistance des travaux est définie ainsi qu'il suit :

LOT UNIQUE

1. Etudes et installation du chantier ;
2. Foration ;
3. Développement ;
4. Essai de pompage ;
5. Superstructure ;
6. Pose de la pompe ;
7. Construction d'un muret autour du forage,
8. Construction canal d'évacuation et puit eau perdue.

Participation et origine

La participation au présent appel d'offres est ouverte à toutes les entreprises de travaux publics de droit camerounais possédant une bonne expérience dans la réalisation des travaux d'hydraulique ou de génie rural et justifiant des capacités techniques et financières pour la bonne réalisation des travaux qui en constituent l'objet.

Financement et coût prévisionnel

Le financement et le coût prévisionnel des travaux objet du présent appel d'offres se présentent respectivement comme ci-dessous contenus dans le tableau, suivant les imputations telles que figurant sur la fiche en annexe au DAO :

LOT UNIQUE	Construction de quatre (04) forages équipés de pompes à motricité humaine (PMH) dans les localités de Yola, CSI d'Andock, Mbaka'a et au CPFF de Bikok	
SOURCE DE FINANCEMENT	MINDDEVEL	
	Qté	Montant
Montant	04	34 000 000 FCFA

Délai d'exécution

La durée maximale d'exécution des travaux est de trois (03) mois, à compter de la date de la notification de l'ordre de service de commencer les travaux.

Consultation du Dossier d'Appel d'Offres

Le dossier peut être consulté aux heures ouvrables à la commune de Bikok, dès publication du présent avis.

Retrait et Acquisition du Dossier d'Appel d'Offres

Le dossier d'Appel d'Offres peut être obtenu à la commune de Bikok ; dès publication du présent avis, contre versement d'une somme non remboursable de **cinquante mille (50 000) FCFA**, payable auprès de la Recette municipale de Bikok. Lors du retrait du dossier, les soumissionnaires devront se faire enregistrer en laissant leur adresse complète : Boite Postale, Téléphone, Fax, E-mail.

Remise des offres

Les offres rédigées en français ou en anglais en sept (07) exemplaires dont l'original et (06) copies marqués comme tels, devront être déposés à la Délégation régionale des marchés publics du CENTRE contre récépissé, au plus tard le **30 Mars 2026 à 12 heures précises**, heure locale et devront porter la mention :

**« AVIS D'APPEL D'OFFRES NATIONAL OUVERT N° 008/AONO/CBK/CIPM/2026
DU 27/02/2026, EN PROCEDURE D'URGENCE POUR LES TRAVAUX DE**

CONSTRUCTION DE QUATRE (04) FORAGES EQUIPES DE POMPES A MOTRICITE HUMAINE (PMH) DANS LES LOCALITES DE YOLA, CSI D'ANDOCK, MBAKA'A ET AU CPFF DE BIKOK DANS LA COMMUNE DE BIKOK, DEPARTEMENT DE LA MEFOU ET AKONO, REGION DU CENTRE

« A n'ouvrir qu'en séance de dépouillement ».

Recevabilité des offres

Chaque soumissionnaire devra joindre à ses pièces administratives, une caution de soumission établie par une banque de premier ordre agréée par le Ministère chargé des finances et dont la liste figure dans la pièce 12 du DAO, suivant le montant en contenu dans le tableau ci-après :

Lot	Lot unique
MONTANT	34 000 000

Sous peine de rejet, les autres pièces administratives requises devront être impérativement produites en originaux ou en copies certifiées conformes par le service émetteur conformément aux stipulations du Règlement Particulier de l'Appel d'Offres.

Elles devront obligatoirement dater de moins de trois (03) mois précédant la date de dépôt des offres. Toute offre non conforme aux prescriptions du présent avis et du Dossier d'Appel d'Offres sera déclarée irrecevable. Notamment l'absence de la caution de soumission délivrée par une banque de premier ordre agréée par le Ministère chargé des Finances et valable pendant trente (30) jours au-delà de la date originale de validité des offres, ou le non-respect des modèles des pièces du Dossier d'Appel d'Offres, entraînera le rejet de l'offre.

Ouverture des plis

L'ouverture des plis se fera en un temps.

L'ouverture des offres aura lieu le **30 Mars 2026 à 13 heures** par la Commission Interne de Passation des Marchés (CIPM) de la commune de Bikok. Seuls les soumissionnaires peuvent assister à cette séance d'ouverture ou s'y faire représenter par une personne dûment mandatée de leur choix, ayant une parfaite connaissance de leurs offres.

Principaux critères éliminatoires

Les critères éliminatoires sont :

- 1) Dossier administratif incomplet ou non conforme (**sous réserve des dispositions du point I.1 de la Circulaire N°002/CAB/PM du 31 Janvier 2011 relative à l'amélioration de la performance du système des marchés publics**) ;
- 2) Fausses déclarations ou pièces falsifiées (**la CIPM et l'Autorité Contractante se réservent le droit de procéder à l'authentification de tout document présentant un caractère douteux**) ;
- 3) N'avoir pas réalisé au cours des dix (10) dernières années au moins trois (03) marchés similaires tel que défini par le présent RPAO ;
- 4) Non possession en propre ou en location d'un atelier complet pour foration ;
- 5) Absence dans l'offre technique d'une rubrique « méthodologie d'exécution, organisation et planning des prestations ».
- 6) Non satisfaction d'au moins 80 % des critères essentiels ;
- 7) Omission d'un prix quantifié dans l'offre financière ;
- 8) Offre financière incomplète ;
- 9) Non production de l'attestation de catégorisation ;
- 10)
- 11) Absence de déclaration sur l'honneur de non abandon de chantier au cours des trois

dernières années ;

Les principaux critères de qualification (critères essentiels) :

Les critères essentiels seront évalués de manière binaire (satisfaction ou non) ; ainsi, plusieurs sous critères tirés des rubriques ci-dessous du dossier de soumission seront retenus pour l'évaluation de l'offre technique :

- i) L'expérience du personnel d'encadrement ;
- ii) Les références de l'entreprise ;
- iii) La disponibilité du matériel et des équipements essentiels ;
- iv) Le délai d'exécution ;
- v) L'accès à une ligne de crédit ou autres ressources financières ;

Le non-respect de 80% des critères ci-dessus entraînera l'élimination de l'offre.

Attribution du marché

L'autorité contractante attribuera le marché au soumissionnaire présentant l'offre évaluée la moins disante et remplissant les capacités financières, techniques et administratives requises résultant des critères dits essentiels ou ceux éliminatoires.

Durée de validité des offres

Les soumissionnaires restent engagés par leur offre pendant quatre-vingt-dix (90) jours à partir de la date limite fixée pour la remise des offres.

Renseignements complémentaires

Les renseignements complémentaires peuvent être obtenus aux heures ouvrables auprès de la commune de Bikok aux numéros : 691291496 / 652764449.

Bikok, le 27 Février 2026

LE MAIRE DE LA COMMUNE DE BIKOK

(AUTORITE CONTRACTANTE)

Copie :

- MINMAP
- MINEE
- Préfet MAK
- DDMINEE/MAK
- ARMP/CENTRE
- P/CDPM
- FEICOM/CENTRE

REPUBLIQUE DU CAMEROUN

Paix – Travail – Patrie

REGION DU CENTRE

DEPARTEMENT DE LA MEFOU ET AKONO

COMMUNE DE BIKOK

COMMISSION INTERNE DE PASSATION

DES MARCHES PUBLICS



COMMUNE DE BIKOK

REPUBLIC OF CAMEROON

Peace – Work – Fatherland

CENTRE REGION

MEFOU AND AKONO DIVISION

BIKOK COUNCIL

INTERNAL TENDER BOARD OF PUBLIC

CONTRACTS

OPEN NATIONAL INVITATION TO TENDER No. 008/AONO/RC/CB/CIPM/2026 OF 27/02/2026, UNDER EMERGENCY PROCEDURE FOR THE CONSTRUCTION WORKS OF FOUR (04) BOREHOLES EQUIPPED WITH HUMAN-POWERED PUMPS (HPP) IN THE LOCALITIES OF YOLA, CSI OF ANDOCK, MBAKA'A, AND AT THE CPFF OF BIKOK IN THE BIKOK MUNICIPALITY, MEFOU AND AKONO DIVISION, CENTRE REGION.

The Mayor of the Bikok Municipality (Contracting Authority), on behalf of the Bikok Municipality, hereby launches an Open National Invitation to Tender (ONIT) for the construction works of four (04) boreholes equipped with human-powered pumps (HPP) in the localities of Yola, CSI of Andock, Mbaka'a, and at the CPFF of Bikok, within the Bikok Municipality, Mefou and Akono Division, Centre Region.

1) Purpose of the Invitation to Tender

The purpose of this Invitation to Tender is the construction of four (04) boreholes equipped with human-powered pumps (HPP) in the localities of Yola, CSI of Andock, Mbaka'a, and at the CPFF of Bikok, within the Bikok Municipality, Mefou and Akono Division, Centre Region, subdivided as follows.

LOTS	Assignment of tasks
Single lot	CONSTRUCTION OF FOUR (04) BOREHOLES EQUIPPED WITH HAND PUMPS
	<ul style="list-style-type: none">▪ Studies and site installation▪ Drilling▪ Development▪ Pumping test<ul style="list-style-type: none">○ Superstructure;▪ Supply and installation of the pump▪ Construction of a 4m x 4m wall around the borehole▪ Construction of drainage channel and soakaway pit

2) Scope of Works

The scope of works is defined as follows:

Single Lot :

- I. Studies and site installation;
- II. Drilling;
- III. Development;
- IV. Pumping test;
- V. Superstructure;
- VI. Installation of the pump;
- VII. Construction of a protective wall around the borehole,
- VIII. Construction of drainage channel and soakaway pit.

3) Participation and Origin

Participation in this tender is open to all Cameroonian public works companies with proven experience in carrying out hydraulic or rural engineering works, and able to demonstrate the technical and financial capacity required for the proper execution of the works concerned.

4) Financing and Estimated Cost

The financing and the estimated cost of the works covered by this tender are presented respectively as shown in the table below, according to the budget allocations indicated in the schedule annexed to the Bidding Documents (DAO).

Single lot	Construction of four (04) boreholes equipped with human-powered hand pumps (HPPH) in the localities of Yola, Andock Health Center (CSI), Mbaka'a, and at the CPFF of Bikok.	
Source of financing	MINDDEVEL	
	Qty	amount
amount	04	34 000 000 FCFA

5) Execution Period

The maximum duration for the execution of the works is three (03) months, starting from the date of notification of the service order to commence the works.

6) Consultation of the Tender Documents

The tender documents may be consulted during working hours at the Bikok Council, as soon as this notice is published.

7) Withdrawal and Acquisition of the Tender Documents

The Tender Documents may be obtained at the Bikok Council, upon publication of this notice, against payment of a non-refundable fee of fifty thousand (50,000) CFA francs, payable at

the Bikok Municipal Treasury. At the time of withdrawal, bidders must register by providing their complete address: P.O. Box, Telephone, Fax, and E-mail.

8) Submission of Bids

Bids, written in French or English, in seven (07) copies including the original and six (06) copies marked as such, must be submitted to the Regional Delegation of Public Contracts of the Centre against receipt, no later than March 30, 2026 at exactly 12:00 noon local time, and must bear the following statement:

“OPEN NATIONAL INVITATION TO TENDER NO. 008/AONO/CBK/CIPM/2026 OF 27/02/2026, UNDER EMERGENCY PROCEDURE FOR THE CONSTRUCTION OF FOUR (04) BOREHOLES EQUIPPED WITH HUMAN-POWERED HAND PUMPS (HPHP) IN THE LOCALITIES OF YOLA, ANDOCK HEALTH CENTER (CSI), MBAKA’A, AND AT THE CPFF OF BIKOK, IN THE BIKOK COUNCIL, MEFOU AND AKONO DIVISION, CENTRE REGION.”

“To be opened only during the bid-opening session.”

9) Eligibility of Bids

Each bidder must attach to their administrative documents a bid bond issued by a first-class bank approved by the Ministry of Finance, the list of which appears in document No. 12 of the Tender Documents (DAO), in accordance with the amount specified in the table below:

Lot	Single Lot
Amount	34 000 000

Under penalty of rejection, the other required administrative documents must be produced in originals or in copies certified as true by the issuing service, in accordance with the provisions of the Special Regulations of the Invitation to Tender. They must obligatorily be dated less than three (03) months prior to the date of submission of bids. Any bid not in conformity with the requirements of this notice and the Tender Documents shall be declared inadmissible. In particular, the absence of the bid bond issued by a first-class bank approved by the Ministry of Finance and valid for thirty (30) days beyond the original validity date of the bids, or failure to comply with the prescribed formats of the Tender Documents, shall result in the rejection of the bid.

10) Opening of Bids

The opening of bids shall be carried out in a single session. The opening of the tenders will take place on March 30, 2026 at 1:00 p.m. by the Internal Tender Board (CIPM) of the Bikok Council. Only bidders may attend this opening session or be represented by a duly authorized person of their choice, having full knowledge of their bids.

11) Main Disqualifying Criteria

The disqualifying criteria are:

- I.** Incomplete or non-compliant administrative file (subject to the provisions of point I.1 of Circular No. 002/CAB/PM of January 31, 2011 relating to the improvement of the performance of the public procurement system);
- II.** False declarations or falsified documents (the Internal Tender Board (CIPM) and the Contracting Authority reserve the right to authenticate any document deemed questionable);

- III.** Failure to have executed at least three (03) similar contracts during the last ten (10) years, as defined by the present Special Tender Regulations (RPAO);
- IV.** Lack of ownership or location of at least one complete drilling workshop;
- V.** Absence in the technical offer of a section entitled "execution methodology, organization and work schedule";
- VI.** Failure to meet at least 80% of the essential criteria;
- VII.** Omission of a quantified price in the financial offer;
- VIII.** Incomplete financial offer;
- IX.** Failure to provide the categorization certificate;
- X.** Absence of a sworn statement of non-abandonment of worksites during the last three years.

12) Main Qualification Criteria (Essential Criteria):

The essential criteria will be evaluated in a binary manner (satisfied or not); thus, several sub-criteria drawn from the sections below of the bidding documents will be retained for the evaluation of the technical offer:

- I.** Experience of supervisory staff;
- II.** Company references;
- III.** Availability of essential equipment and materials;
- IV.** Execution period;
- V.** Access to a line of credit or other financial resources;

Failure to meet at least 80% of the above criteria shall result in the elimination of the bid.

13) Award of Contract

The Contracting Authority shall award the contract to the bidder presenting the lowest evaluated offer and meeting the required financial, technical, and administrative capacities resulting from the essential or disqualifying criteria.

14) Bid Validity Period

Bidders shall remain bound by their bids for ninety (90) days from the deadline set for the submission of bids.

15) Additional Information

Further information may be obtained during working hours from the Bikok Council at the following numbers: 691291496 / 652764449.

Bikok, the 27th February 2026

LE MAIRE DE LA COMMUNE DE BIKOK

(CONTRACTING AUTHORITY)

Copy :
 -MINMAP
 -MINEE
 - DO / MAK
 -DD MINEE / MAK
 -ARMP / CENTRE
 -P / CDPM
 -FEICOM / CENTRE

PIECE N° 2 : REGLEMENT GENERAL DE L'APPEL
D'OFFRES (RGAO)

Table des matières

A. Généralités	
Article 1 : Portée de la soumission	
Article 2 : Financement	
Article 3 : Fraude et corruption	
Article 4 : Candidats admis à concourir	
Article 5 : Matériaux, matériels, fournitures, équipements et services autorisés	
Article 6 : Qualification du Soumissionnaire	
Article 7 : Visite du site des travaux	
B. Dossier d'Appel d'Offres	
Article 8 : Contenu du Dossier d'Appel d'Offres	
Article 9 : Eclaircissements apportés au Dossier d'Appel d'Offres et recours	
Article 10 : Modification du Dossier d'Appel d'Offres	
C. Préparation des offres	
Article 11 : Frais de soumission	
Article 12 : Langue de l'offre	
Article 13 : Documents constituant l'offre	
Article 14 : Montant de l'offre	
Article 15 : Monnaies de soumission et de règlement	
Article 16 : Validité des offres	
Article 17 : Caution de Soumission	
Article 18 : Propositions variantes des soumissionnaires	
Article 19 : Réunion préparatoire à l'établissement des offres	
Article 20 : Forme et signature de l'offre	
D. Dépôt des offres	
Article 21 : Cachetage et marquage des offres	
Article 22 : Date et heure limite de dépôt des offres	
Article 23 : Offres hors délai	
Article 24 : Modification, substitution et retrait des offres	
E. Ouverture des plis et évaluation des offres	

Article 25 : Ouverture des plis et recours	
Article 26 : Caractère confidentiel de la procédure	
Article 27 : Eclaircissements sur les offres et contacts avec l’Autorité Contractante	
Article 28 : Détermination de la conformité des offres	
Article 29 : Qualification du soumissionnaire	
Article 30 : Correction des erreurs	
Article 31 : Conversion en une seule monnaie	
Article 32 : Evaluation des offres au plan financier	
Article 33 : Préférence accordée aux soumissionnaires nationaux	

F. Attribution du Marché

Article 34 : Attribution du marché	
Article 35 : Droit de l’Autorité Contractante de déclarer un Appel d’Offres infructueux ou d’annuler une procédure	
Article 36 : Notification de l’attribution du marché	
Article 37 : Publication des résultats d’attribution du marché et recours	
Article 38 : Signature du marché	
Article 39 : Cautionnement définitif	

Règlement Général de l'Appel d'Offres

A. Généralités

Article 1 : Portée de la soumission

1.1. L'Autorité Contractante, définie dans le Règlement Particulier de l'Appel d'Offres (RPAO), lance un Appel d'Offres pour la construction et/ou l'achèvement des Travaux décrits dans le Dossier d'Appel d'Offres et brièvement définis dans le RPAO.

Le nom, le numéro d'identification et le nombre de Lot faisant l'objet de l'appel d'offres figurent dans le RPAO.

1.2. Le Soumissionnaire retenu, ou attributaire, doit achever les Travaux dans le délai indiqué dans le RPAO, et qui court sauf stipulation contraire du CCAP, à compter de la date de notification de l'ordre de service de commencer les travaux ou dans celle fixée dans ledit ordre de service.

1.3. Dans le présent Dossier d'Appel d'Offres, le terme "jour" désigne un jour calendaire.

Article 2 : Financement

La source de financement des travaux objet du présent appel d'offres est précisée dans le RPAO.

Article 3 : Fraude et corruption

3.1. Les soumissionnaires et les entrepreneurs, sont tenus au respect des règles d'éthique professionnelle les plus strictes durant la passation et l'exécution des marchés.

En vertu de ce principe :

a. Les définitions ci-après sont admises:

- i. Est coupable de "corruption" quiconque offre, donne, sollicite ou accepte un quelconque avantage en vue d'influencer l'action d'un agent public au cours de l'attribution ou de l'exécution d'un marché,
- ii. Se livre à des "manœuvres frauduleuses" quiconque déforme ou dénature des faits afin d'influencer l'attribution ou l'exécution d'un marché ;
- iii. "pratiques collusoires" désignent toute forme d'entente entre deux ou plusieurs soumissionnaires (que l'Autorité Contractante en ait connaissance ou non) visant à maintenir artificiellement les prix des offres à des niveaux ne correspondant pas à ceux qui résulteraient du jeu de la concurrence ;
- iv. "pratiques coercitives" désignent toute forme d'atteinte aux personnes ou à leurs biens ou de menaces à leur encontre afin d'influencer leur action au cours de l'attribution ou de l'exécution d'un marché.
- v. "Pratiques coercitives" désignent toute forme d'atteinte aux personnes ou à leurs biens ou de menaces à leur encontre afin d'influencer leur action au cours de l'attribution ou de l'exécution d'un marché.

b. Toute proposition d'attribution est rejetée, s'il est prouvé que l'attributaire proposé est directement ou par l'intermédiaire d'un agent, coupable de corruption ou s'est livré à des manœuvres frauduleuses, des pratiques collusoires ou coercitives pour l'attribution de ce marché.

3.2. Le Ministre Délégué à la Présidence chargé des Marchés Publics, peut à titre conservatoire, prendre une décision d'interdiction de soumissionner pendant une période n'excédant pas deux (2) ans, à l'encontre de tout soumissionnaire reconnu coupable de trafic d'influence, de conflits d'intérêts, de délit d'initiés, de fraude, de corruption ou de production de documents non authentiques dans la soumission, sans préjudice des poursuites pénales qui pourraient être engagées contre lui.

Article 4 : Candidats admis à concourir

4.1. Si l'appel d'offres est Ouvert, la consultation s'adresse à tous les candidats retenus à l'issue de la procédure de pré-qualification.

4.2. En règle générale, l'appel d'offres s'adresse à tous les entrepreneurs, sous réserve des dispositions ci-après :

- a. Un soumissionnaire (y compris tous les membres d'un groupement d'entreprises et tous les sous-traitants du soumissionnaire) doit être d'un pays éligible, conformément à la convention de financement ;
- b. Un soumissionnaire (y compris tous les membres d'un groupement d'entreprises et tous les sous-traitants du soumissionnaire) ne doit pas se trouver en situation de conflit d'intérêt sous peine de disqualification. Un soumissionnaire peut être jugé comme étant en situation de conflit d'intérêt.
 - i. Est associé ou a été associé dans le passé, à une entreprise (ou à une filiale de cette entreprise) qui a fourni des services de consultant pour la conception, la préparation des spécifications et autres documents utilisés dans le cadre des marchés passés au titre du présent appel d'offres ; ou
 - ii. Présente plus d'une offre dans le cadre du présent appel d'offres, à l'exception des offres variantes autorisées selon la clause 17, le cas échéant ; cependant, ceci ne fait pas obstacle à la participation de sous- traitants dans plus d'une offre.
 - iii l'autorité contractante ou le maître d'ouvrage possèdent des intérêts financiers dans sa géographie du capital de nature à compromettre la transparence des procédures de passation des marchés publics

c. Le soumissionnaire ne doit pas être sous le coup d'une décision d'exclusion.

d. Une entreprise publique camerounaise peut participer à la consultation si elle démontre qu'elle est (i) juridiquement et financièrement autonome, (ii) administrée selon les règles du droit commercial et (iii) n'est pas sous l'autorité directe de l'Autorité Contractante ou du Maître d'Ouvrage.

Article 5 : Matériaux, matériels, fournitures, équipements et services autorisés

5.1. Les matériaux, les matériels de l'Entrepreneur, les fournitures, équipements et services devant être fournis dans le cadre du Marché doivent provenir de pays répondant aux critères de provenance définis dans le RPAO, et toutes les dépenses effectuées au titre du Marché sont limitées auxdits matériaux, matériels, fournitures, équipements et services.

5.2. En vertu de l'article 5.1 ci-dessus, le terme "provenir" désigne le lieu où les biens sont extraits, cultivés, produits ou fabriqués et d'où proviennent les services.

Article 6 : Qualification du Soumissionnaire

6.1. Les soumissionnaires doivent, comme partie intégrante de leur offre :

- a. Soumettre un pouvoir habilitant le signataire de la soumission à engager le Soumissionnaire ;
- b. Fournir toutes les informations (compléter ou mettre à jour les informations jointes à leur demande de pré-qualification qui ont pu changer, au cas où les candidats ont fait l'objet d'une pré- qualification) demandées aux soumissionnaires, dans le RPAO, afin d'établir leur qualification pour exécuter le marché.

Les informations relatives aux points suivants sont exigées le cas échéant :

- i. La production des bilans certifiés et chiffres d'affaires récents ;
- ii. Accès à une ligne de crédit ou disposition d'autres ressources financières ;
- iii. Les commandes acquises et les marchés attribués ;
- iv. Les litiges en cours ;
- v. La disponibilité du matériel indispensable.

6.2. Les soumissions présentées par deux ou plusieurs entrepreneurs groupés (cotraitance) doivent satisfaire aux conditions suivantes :

a. L'offre devra inclure pour chacune des entreprises, tous les renseignements énumérés à l'Article 6.1 ci-dessus. Le RPAO devra préciser les informations à fournir par le groupement et celles à fournir par chaque membre du groupement ;

b. L'offre et le marché doivent être signés de façon à obliger tous les membres du groupement ;

c. La nature du groupement (conjoint ou solidaire tel que requis dans le RPAO) doit être précisée et justifiée par la production d'une copie de l'accord de groupement en bonne et due forme ;

d. Le membre du groupement désigné comme mandataire, représentera l'ensemble des entreprises vis à vis du Maître d'Ouvrage et de l'Autorité Contractante pour l'exécution du marché ;

e. En cas de groupement solidaire, les cotraitants se répartissent les paiements qui sont effectués par le Maître d'Ouvrage dans un compte unique ; en revanche, chaque entreprise est payée par le Maître d'Ouvrage dans son propre compte, lorsqu'il s'agit d'un groupement conjoint.

6.3. Les soumissionnaires doivent également présenter des propositions suffisamment détaillées pour démontrer qu'elles sont conformes aux spécifications techniques et aux délais d'exécution visés dans le RPAO.

6.4. Les soumissionnaires qui sollicitent le bénéfice d'une marge de préférence, doivent fournir tous les renseignements nécessaires pour prouver qu'ils satisfont aux critères d'éligibilité décrits à l'article 33 du RGAO.

Article 7 : Visite du site des travaux

7.1. Il est conseillé au soumissionnaire de visiter et d'inspecter le site des travaux et ses environs et d'obtenir par lui-même, et sous sa propre responsabilité, tous les renseignements qui peuvent être nécessaires pour la préparation de l'offre et l'exécution des travaux. Les coûts liés à la visite du site sont à la charge du Soumissionnaire.

7.2. Le Maître d'Ouvrage est tenu d'autoriser le Soumissionnaire qui en fait la demande et ses employés ou agents, à pénétrer dans ses locaux et sur ses terrains aux fins de ladite visite, mais seulement à la condition expresse que le Soumissionnaire, ses employés et agents dégagent le Maître d'Ouvrage, ses employés et agents, de toute responsabilité pouvant en résulter et les indemnisent si nécessaire, et qu'il demeure responsable des accidents mortels ou corporels, des pertes ou dommages matériels, coûts et frais encourus du fait de cette visite.

7.3. Le Maître d'Ouvrage peut organiser une visite du site des travaux au moment de la réunion préparatoire à l'établissement des offres mentionnées à l'article 19 du RGAO.

B. Dossier d'Appel d'Offres

Article 8 : Contenu du Dossier d'Appel d'Offres

8.1. Le Dossier d'Appel d'Offres décrit les travaux faisant l'objet du marché, fixe les procédures de consultation des entrepreneurs et précise les conditions du marché. Outre-le(s) additif(s) publié(s) conformément à l'article 10 du RGAO, il comprend aussi les principaux documents énumérés ci-après :

Pièce n°1 La lettre d'invitation à soumissionner (pour les Appels d'Offres Ouverts) ;

Pièce n°2 L'Avis d'Appel d'Offres (AAO) ;

Pièce n°3 Le Règlement Général de l'Appel d'Offres (RGAO) ;

Pièce n°4 Le Règlement Particulier de l'Appel d'Offres (RPAO) ;

Pièce n°5 Le Cahier des Clauses Administratives Particulières (CCAP) ;

Pièce n°6 Le Cahier des Clauses Techniques Particulières (CCTP) ;

Pièce n° 7 Le cadre du Bordereau des Prix unitaires ;

Pièce n°8 Le cadre du Détail quantitatif et estimatif ;

Pièce n°9 Le cadre du Sous-Détail des Prix unitaires ;

Pièce n°10 Le modèles de marché

- a. Le cadre du planning d'exécution ;
- b. Modèles de fiches de présentation du matériel, personnel et références ;
- c. Modèle de lettre de soumission ;
- d. Modèle de caution de soumission ;
- e. Modèle de cautionnement définitif ;
- f. Modèle de caution d'avance de démarrage ;
- g. Modèle de caution de retenue de garantie en remplacement de la retenue de garantie;

Pièce n° 11 Modèles à utiliser par les Soumissionnaires ;

- a. Modèle de marché ;

Pièce n° 12 Justificatifs des études préalables ; à remplir par le Maître d'Ouvrage ou le Maître d'Ouvrage Délégué

Pièce n° 13 La liste des établissements bancaires et organismes financiers de 1^{er} rang agréés par le ministre en charge des finances autorisés à émettre des cautions, dans le cadre des marchés publics, à insérer par l'Autorité Contractante

8.2. Le Soumissionnaire doit examiner l'ensemble des règlements, formulaires, conditions et spécifications contenus dans le DAO. Il lui appartient de fournir tous les renseignements demandés et de préparer une offre conforme à tous égards audit dossier.

Article 9 : Eclaircissements apportés au Dossier d'Appel d'Offres et recours

9.1. Tout soumissionnaire désirant obtenir des éclaircissements sur le Dossier d'Appel d'Offres peut en faire la demande à l'Autorité Contractante par écrit ou par courrier électronique (télécopie ou e-mail) à l'adresse de l'Autorité Contractante indiquée dans le RPAO avec copie au Maître d'Ouvrage. Cependant, l'Autorité Contractante répondra par écrit à toute demande d'éclaircissement reçue au moins quatorze (14) jours pour les (AON) Vingt et un (21) jours pour les (AOI) avant la date limite de dépôt des offres.

Une copie de la réponse de l'Autorité Contractante, indiquant la question posée mais ne mentionnant pas son auteur, est adressée à tous les soumissionnaires ayant acheté le Dossier d'Appel d'Offres.

9.2. Entre la publication de l'Avis d'Appel d'Offres, y compris la phase de pré-qualification des candidats et l'ouverture des plis, tout soumissionnaire potentiel qui s'estime lésé dans la procédure

de passation des marchés publics peut introduire une requête auprès du Ministre chargé des Marchés publics.

9.3. Le requérant adresse une copie de ladite requête à l'Autorité Contractante et à l'Organisme chargé de la Régulation et au Président de la Commission.

9.4. L'Autorité Contractante dispose de cinq (05) jours pour réagir. La copie de la réaction est transmise au MINMAP et à l'organisme chargé de la régulation des marchés publics ;

Article 10 : Modification du Dossier d'Appel d'Offres

10.1. L'Autorité Contractante peut, à tout moment avant la date limite de dépôt des offres et pour tout motif, que ce soit à son initiative ou consécutivement à une saisine d'un soumissionnaire modifier le Dossier d'Appel d'Offres en publiant un additif.

10.2. Tout additif ainsi publié fera partie intégrante du Dossier d'Appel d'Offres conformément à l'Article 8.1 du RGAO et doit être communiqué par écrit ou signifié par tout moyen laissant trace écrite à tous les soumissionnaires ayant acheté le Dossier d'Appel d'Offres.

10.3. Afin de donner aux soumissionnaires suffisamment de temps pour tenir compte de l'additif dans la préparation de leurs offres, l'Autorité Contractante pourra reporter, autant que nécessaire, la date limite de dépôt des offres, conformément aux dispositions de l'Article 22 du RGAO.

C. Préparation des offres

Article 11 : Frais de soumission

Le candidat supportera tous les frais afférents à la préparation et à la présentation de son offre. L'Autorité Contractante et le Maître d'Ouvrage ne sont en aucun cas responsables de ces frais, ni tenu de les régler, quel que soit le déroulement ou l'issue de la procédure d'appel d'offres.

Article 12 : Langue de l'offre

L'offre ainsi que toute correspondance et tout document, échangé entre le Soumissionnaire et l'Autorité Contractante seront rédigés en français ou en anglais. Les documents complémentaires et les imprimés fournis par le soumissionnaire peuvent être rédigés dans une autre langue à condition d'être accompagnés d'une traduction précise en français ou en anglais ; auquel cas et aux fins d'interprétation de l'offre, la traduction fera foi.

Article 13 : Documents constituant l'offre

13.1. L'offre présentée par le soumissionnaire comprendra les documents détaillés au RPAO, dûment remplis et regroupés en trois volumes :

a. Volume 1 : Dossier administratif

Il comprend :

i. Tous les documents attestant que le soumissionnaire :

- A souscrit les déclarations prévues par les lois et règlements en vigueur ;
- A acquitté les droits, taxes, impôts, cotisations, contributions, redevances ou prélèvements de quelque nature que ce soit ;
- N'est pas en état de liquidation judiciaire ou en faillite ;
- N'est pas frappé de l'une des interdictions ou d'échéances prévues par la législation en vigueur.

- ii. La caution de soumission établie conformément aux dispositions de l'article 17 du RGAO ;
- iii. La confirmation écrite habilitant le signataire de l'offre à engager le Soumissionnaire, conformément aux dispositions de l'article 6.1 du RGAO ;

b. Volume 2 : Offre technique

b.1. Les renseignements sur les qualifications

Le RPAO précise la liste des documents à fournir par les soumissionnaires pour justifier les critères de qualification mentionnés à l'article 6.1 du RPAO.

b.2. Méthodologie

Le RPAO précise les éléments constitutifs de la proposition technique des soumissionnaires, notamment : une note méthodologique portant sur une analyse des travaux et précisant l'organisation et le programme que le soumissionnaire compte mettre en place ou en œuvre pour les réaliser (installations, planning, PAQ, sous-traitance, attestation de visite du site le cas échéant, etc.).

b.3. Les preuves d'acceptations des conditions du marché

Le soumissionnaire remettra les copies dûment paraphées des documents à caractères administratif et technique régissant le marché, à savoir :

1. Le Cahier des Clauses Administratives Particulières (CCAP) ;
2. Le Cahier des Clauses Techniques Particulières (CCTP).

b.4. Commentaires (facultatifs)

Un commentaire des choix techniques du projet et d'éventuelles propositions.

c. Volume 3 : Offre financière

Le RPAO précise les éléments permettant de justifier le coût des travaux, à savoir :

1. La soumission proprement dite, en original rédigée selon le modèle joint, timbrée au tarif en vigueur, signée et datée ;
2. Le bordereau des prix unitaires dûment rempli ;
3. Le détail estimatif dûment rempli ;
4. Le sous-détail des prix et/ou la décomposition des prix forfaitaires ;
5. L'échéancier prévisionnel de paiements le cas échéant.

Les soumissionnaires utiliseront à cet effet les pièces et modèles prévus dans le Dossier d'Appel d'Offres, sous réserve des dispositions de l'Article 17.2 du RGAO concernant les autres formes possibles de Caution de Soumission.

13.2. Si, conformément aux dispositions du RPAO, les soumissionnaires présentent des offres pour plusieurs lots du même Appel d'offres, ils pourront indiquer les rabais offerts en cas d'attribution de plus d'un lot.

Article 14 : Montant de l'offre

14.1. Sauf indication contraire figurant dans le Dossier d'Appel d'Offres, le montant du marché couvrira l'ensemble

des travaux décrits dans l'Article 1.1 du RGAO, sur la base du Bordereau des Prix et du Détail Quantitatif et Estimatif chiffrés présentés par le soumissionnaire.

14.2. Le soumissionnaire remplira les prix unitaires et totaux de tous les postes du bordereau de prix et du Détail quantitatif et estimatif.

14.3. Sous réserve des dispositions contraires prévues dans le RPAO et au CCAP, tous les droits, impôts et taxes payables par le soumissionnaire au titre du futur Marché, ou à tout autre titre, trente (30) jours avant la date limite de dépôt des offres seront inclus dans les prix et dans le montant total de son offre.

14.4. Si les clauses de révision et/ou d'actualisation des prix sont prévues au marché, la date d'établissement des prix initiaux, ainsi que les modalités de révision et/ou d'actualisation desdits prix doivent être précisées. Etant entendu que tout Marché dont la durée d'exécution est au plus égale à un (1) an ne peut faire l'objet de révision de prix.

14.5. Tous les prix unitaires assortis des quantités doivent être justifiés par des sous-détails établis conformément au cadre proposé à la pièce N°8 du DAO.

Article 15 : Monnaies de soumission et de règlement

15.1. En cas d'Appels d'Offres Internationaux, les monnaies de l'offre doivent suivre les dispositions soit de l'Option A ou de l'Option B ci-dessous ; l'option applicable étant celle retenue dans le RPAO.

15.2. Option A : le montant de la soumission est libellé entièrement en monnaie nationale

Le montant de la soumission, les prix unitaires du bordereau des prix et les prix du détail quantitatif et estimatif sont libellés entièrement en francs CFA de la manière suivante :

a. Les prix seront entièrement libellés dans la monnaie nationale. Le soumissionnaire qui compte engager des dépenses dans d'autres monnaies pour la réalisation des Travaux, indiquera en annexe à la soumission le ou les pourcentages du montant de l'offre nécessaires pour couvrir les besoins en monnaies étrangères, sans excéder un maximum de trois monnaies de pays membres de l'institution de financement du marché.

b. Les taux de change utilisés par le Soumissionnaire pour convertir son offre en monnaie nationale seront spécifiés par le soumissionnaire en annexe à la soumission conformément aux précisions du RPAO. Ils seront appliqués pour tout paiement au titre du Marché, pour qu'aucun risque de change ne soit supporté par le Soumissionnaire retenu.

15.3. Option B : Le montant de la soumission est directement libellé en monnaie nationale et étrangère aux taux fixés dans le RPAO.

Le soumissionnaire libellera les prix unitaires du bordereau des prix et les prix du Détail quantitatif et estimatif de la manière suivante :

a. Les prix des intrants nécessaires aux Travaux que le Soumissionnaire compte se procurer dans le pays de l'Autorité Contractante seront libellés dans la monnaie du pays de l'Autorité Contractante spécifiée aux RPAO et dénommée "monnaie nationale".

b. Les prix des intrants nécessaires aux Travaux que le soumissionnaire compte se procurer en dehors du pays de l'Autorité Contractante seront libellés dans la monnaie du pays du soumissionnaire ou de celle d'un pays membre éligible largement utilisée dans le commerce international.

15.4. L'Autorité Contractante peut demander aux soumissionnaires d'exprimer leurs besoins en monnaies nationale et étrangère et de justifier que les montants inclus dans les prix unitaires et totaux, et indiqués en annexe à la soumission, sont raisonnables ; à cette fin, un état détaillé de ses besoins en monnaies étrangères sera fourni par le soumissionnaire.

15.5. Durant l'exécution des travaux, la plupart des monnaies étrangères restant à payer sur le montant du marché peut être révisée d'un commun accord par l'Autorité Contractante et l'entrepreneur de façon à tenir compte de toute modification survenue dans les besoins en devises au titre du marché.

Article 16 : Validité des offres

16.1. Les offres doivent demeurer valables pendant la période spécifiée dans le Règlement Particulier de l'Appel d'Offres à compter de la date de remise des offres fixée par l'Autorité Contractante, en application de l'article 22 du RGAO. Une offre valable pour une période plus courte sera rejetée par l'Autorité Contractante comme non conforme.

16.2. Dans des circonstances exceptionnelles, l'Autorité Contractante peut solliciter le consentement du soumissionnaire à une prolongation du délai de validité. La demande et les réponses qui lui seront faites le seront par écrit (ou par télécopie). La validité de la caution de soumission prévue à l'article 17 du RGAO sera de même prolongée pour une durée correspondante. Un Soumissionnaire peut refuser de prolonger la validité de son offre sans perdre sa caution de soumission. Un soumissionnaire qui consent à une prolongation ne se verra pas demander de modifier son offre, ni ne sera autorisé à le faire.

16.3. Lorsque le marché ne comporte pas d'article de révision de prix et que la période de validité des offres est prorogée de plus de soixante (60) jours, les montants payables au soumissionnaire retenu, seront actualisés par application de la formule y relative figurant à la demande de prorogation que l'Autorité Contractante adressera au(x) soumissionnaire(s).

La période d'actualisation ira de la date de dépassement des soixante (60) jours à la date de notification du marché ou de l'ordre de service de démarrage des travaux au soumissionnaire retenu, tel que prévu par le CCAP. L'effet de l'actualisation n'est pas pris en considération aux fins de l'évaluation des offres.

Article 17 : Caution de soumission

17.1. En application de l'article 13 du RGAO, le soumissionnaire fournira une caution de soumission du montant spécifié dans le Règlement Particulier de l'Appel d'Offres, laquelle fera partie intégrante de son offre.

17.2. La caution de soumission sera conforme au modèle présenté dans le Dossier d'Appel d'Offres; d'autres modèles peuvent être autorisés, sous réserve de l'approbation préalable de l'Autorité Contractante. La Caution de soumission demeurera valide pendant trente (30) jours au-delà de la date limite initiale de validité des offres, ou de toute nouvelle date limite de validité demandée par l'Autorité Contractante et acceptée par le soumissionnaire, conformément aux dispositions de l'Article 16.2 du RGAO.

17.3. Toute offre non accompagnée d'une Caution de Soumission acceptable sera rejetée par la Commission de Passation des Marchés comme non conforme. La Caution de soumission d'un groupement d'entreprises doit être établie au nom du mandataire soumettant l'offre et mentionner chacun des membres du groupement.

17.4. Les cautions de soumission et les offres des soumissionnaires non retenus seront restituées dans un délai de quinze (15) jours à compter de la date de publication des résultats.

17.5. La caution de soumission de l'attributaire du Marché sera libérée dès que ce dernier aura signé le marché et fourni le Cautionnement définitif requis.

17.6. La caution de soumission peut être saisie :

a. Si le soumissionnaire retire son offre durant la période de validité ;

b. Si, le soumissionnaire retenu :

- i. Manque à son obligation de souscrire le marché en application de l'article 38 du RGAO, ou
- ii. Manque à son obligation de fournir le cautionnement définitif en application de l'article 39 du RGAO.
- iii. Refuse de recevoir notification du marché ou de l'ordre de service de démarrage des prestations.

Article 18 : Propositions variantes des soumissionnaires

18.1. Lorsque les travaux peuvent être exécutés dans des délais d'exécution variables, le RPAO précisera ces délais, et indiquera la méthode retenue pour l'évaluation du délai d'achèvement proposé par le soumissionnaire à l'intérieur des délais spécifiés. Les offres proposant des délais au-delà de ceux spécifiés seront considérées comme non conformes.

18.2. Excepté dans le cas mentionné à l'Article 18.3 ci-dessous, les soumissionnaires souhaitant offrir des variantes techniques doivent d'abord chiffrer la solution de base de l'Autorité Contractante telle que décrite dans le Dossier d'Appel d'Offres, et fournir en outre tous les renseignements dont l'Autorité Contractante a besoin pour procéder à l'évaluation complète de la variante proposée, y compris les plans, notes de calcul, spécifications techniques, sous-détails de prix et méthodes de construction proposées, et tous autres détails utiles. L'Autorité Contractante n'examinera que les variantes techniques, le cas échéant, du soumissionnaire dont l'offre conforme à la solution de base a été évaluée la moins disante.

18.3. Quand les soumissionnaires sont autorisés, suivant le RPAO, à soumettre directement des variantes techniques pour certaines parties des travaux, ces parties de travaux doivent être décrites dans les Spécifications techniques. De telles variantes seront évaluées suivant leur mérite propre en accord avec les dispositions de l'Article 32.2(g) du RGAO.

Article 19 : Réunion préparatoire à l'établissement des offres

19.1. A moins que le RPAO n'en dispose autrement, le Soumissionnaire peut être invité à assister à une réunion préparatoire qui se tiendra aux lieux et date indiqués dans le RPAO.

19.2. La réunion préparatoire aura pour objet de fournir des éclaircissements et réponses à toute question qui pourrait être soulevée à ce stade.

19.3. Il est demandé au Soumissionnaire, autant que possible, de soumettre toute question par écrit de façon qu'elle parvienne à l'Autorité Contractante au moins une semaine avant la réunion préparatoire. Il se peut que le Maître d'Ouvrage ne puisse répondre au cours de la réunion aux questions reçues trop tard. Dans ce cas, les questions et réponses seront transmises selon les modalités de l'Article 19.4 ci-dessous.

19.4. Le procès-verbal de la réunion, incluant le texte des questions posées et des réponses données, y compris les réponses préparées après la réunion, sera transmis sans délai à tous ceux qui ont acheté le Dossier d'Appel d'Offres. Toute modification des documents d'appel d'offres énumérés à l'Article 8 du RGAO qui pourrait s'avérer nécessaire à l'issue de la réunion préparatoire sera faite par l'Autorité Contractante en publiant un additif conformément aux dispositions de

l'Article 10 du RGAO, le procès-verbal de la réunion préparatoire ne pouvant en tenir lieu.

19.5. Le fait qu'un soumissionnaire n'assiste pas à la réunion préparatoire à l'établissement des offres ne sera pas un motif de disqualification.

Article 20 : Forme et signature de l'offre

20.1. Le Soumissionnaire préparera un original des documents constitutifs de l'offre décrits à l'Article 13 du RGAO, en un volume portant clairement l'indication "ORIGINAL". De plus, le Soumissionnaire soumettra le nombre de copies requis dans les RPAO, portant l'indication "COPIE". En cas de divergence entre l'original et les copies, l'original fera foi.

20.2. L'original et toutes les copies de l'offre devront être dactylographiés ou écrits à l'encre indélébile (dans le cas des copies, des photocopies sont également acceptables) et seront signés par la ou les personnes dûment habilitées à signer au nom du Soumissionnaire, conformément à l'Article 6.1

(a) ou 6.2 (c) du RGAO, selon le cas. Toutes les pages de l'offre comprenant des surcharges ou des changements seront paraphées par le ou les signataires de l'offre.

20.3. L'offre ne doit comporter aucune modification, suppression ni surcharge, à moins que de telles corrections ne soient paraphées par le ou les signataires de la soumission.

D. Dépôt des offres

Article 21 : Cachetage et marquage des offres

21.1. Le Soumissionnaire placera l'original et les copies des documents constitutifs de l'offre dans deux enveloppes séparées et scellées portant la mention « ORIGINAL » et « COPIE », selon le cas. Ces enveloppes seront ensuite placées dans une enveloppe extérieure qui devra également être scellée, mais qui ne devra donner aucune indication sur l'identité du Soumissionnaire.

21.2. Les enveloppes intérieures et extérieures :

a. Seront adressées à l'Autorité Contractante à l'adresse indiquée dans le Règlement Particulier de l'Appel d'Offres ;

b. Porteront le nom du projet ainsi que l'objet et le numéro de l'Avis d'Appel d'Offres indiqués dans le RPAO, et la mention "A N'OUVRIR QU'EN SEANCE DE DEPOUILLEMENT".

21.3. Les enveloppes intérieures porteront également le nom et l'adresse du Soumissionnaire de façon à permettre à l'Autorité Contractante de renvoyer l'offre scellée si elle a été déclarée hors délai conformément aux dispositions des articles 23 et 24 du RGAO.

21.4. Si l'enveloppe extérieure n'est pas scellée et marquée comme indiqué aux articles 21.1 et 21.2 susvisés, l'Autorité Contractante ne sera nullement responsable si l'offre est égarée ou ouverte prématurément.

Article 22 : Date et heure limites de dépôt des offres

22.1. Les offres doivent être reçues par l'Autorité Contractante à l'adresse spécifiée à l'article 21.2 du RPAO au plus tard à la date et à l'heure spécifiées dans le Règlement Particulier de l'Appel d'Offres.

22.2. L'Autorité Contractante peut, à son gré, reporter la date limite fixée pour le dépôt des offres

en publiant un additif conformément aux dispositions de l'article 10 du RGAO. Dans ce cas, tous les droits et obligations de l'Autorité Contractante et des Soumissionnaires précédemment régis par la date limite initiale seront régis par la nouvelle date limite.

Article 23 : Offres hors délai

Toute offre parvenue à l'Autorité Contractante après les dates et heure limites fixées pour le dépôt des offres conformément à l'Article 22 du RGAO sera déclarée hors délai et, par conséquent, rejetée.

Article 24 : Modification, substitution et retrait des offres

24.1. Un Soumissionnaire peut modifier, remplacer ou retirer son offre après l'avoir déposée, à condition que la notification écrite de la modification ou du retrait, soit reçue par l'Autorité Contractante avant l'achèvement du délai prescrit pour le dépôt des offres. Ladite notification doit être signée par un représentant habilité en application de l'article 20.2 du RGAO. La modification ou l'offre de remplacement correspondante doit être jointe à la notification écrite. Les enveloppes doivent porter clairement selon le cas, la mention « RETRAIT » et « OFFRE DE REMPLACEMENT » ou « MODIFICATION ».

24.2. La notification de modification, de remplacement ou de retrait de l'offre par le Soumissionnaire sera préparée, cachetée, marquée et envoyée conformément aux dispositions de l'article 21 du RGAO. Le retrait peut également être notifié par télécopie, mais devra dans ce cas être confirmé par une notification écrite dûment signée, et dont la date, le cachet postal faisant foi, ne sera pas postérieure à la date limite fixée pour le dépôt des offres.

24.3. Les offres dont les Soumissionnaires demandent le retrait en application de l'article 24.1 leur seront retournées sans avoir été ouvertes.

24.4. Aucune offre ne peut être retirée dans l'intervalle compris entre la date limite de dépôt des offres et l'expiration de la période de validité de l'offre spécifiée par le modèle de soumission. Tout retrait par un Soumissionnaire de son offre pendant cet intervalle entraîne la confiscation de la caution de soumission conformément aux dispositions de l'article 17.6 du RGAO.

E. Ouverture des plis et évaluation des offres

Article 25 : Ouverture des plis et recours

25.1. L'ouverture de tous les plis se fait en un temps, toutefois pour les projets complexes notamment ceux ayant fait l'objet d'une procédure de pré-qualification, l'ouverture peut se faire en deux temps.

La Commission de Passation des Marchés compétente procédera à l'ouverture des plis en un ou deux temps et en présence des représentants des soumissionnaires concernés qui souhaitent y assister, aux date, heure et adresse indiquées dans le RPAO. Les représentants des soumissionnaires qui sont présents signeront un registre ou une feuille attestant leur présence.

25.2. Dans un premier temps, les enveloppes marquées « Retrait » seront ouvertes et leur contenu annoncé à haute voix, tandis que l'enveloppe contenant l'offre correspondante sera renvoyée au Soumissionnaire sans avoir été ouverte. Le retrait d'une offre ne sera autorisé que si la notification correspondante contient une habilitation valide du signataire à demander le retrait et si cette notification est lue à haute voix. Ensuite, les enveloppes marquées « Offre de Remplacement »

seront ouvertes et annoncées à haute voix et la nouvelle offre correspondante substituée à la précédente, qui sera renvoyée au Soumissionnaire concerné sans avoir été ouverte. Le remplacement d'offre ne sera autorisé que si la notification correspondante contient une habilitation valide du signataire à demander le remplacement et est lue à haute voix. Enfin, les enveloppes marquées « modification » seront ouvertes et leur contenu lu à haute voix avec l'offre correspondante. La modification d'offre ne sera autorisée que si la notification correspondante contient une habilitation valide du signataire à demander la modification et est lue à haute voix. Seules les offres qui ont été ouvertes et annoncées à haute voix lors de l'ouverture des plis seront ensuite évaluées.

25.3. Toutes les enveloppes seront ouvertes l'une après l'autre et le nom du soumissionnaire annoncé à haute voix ainsi que la mention éventuelle d'une modification, le prix de l'offre, y compris tout rabais [en cas d'ouverture des offres financières et toute variante le cas échéant, l'existence d'une garantie d'offre si elle est exigée, et tout autre détail que l'Autorité Contractante peut juger utile de mentionner. Seuls les rabais et variantes de l'offre annoncés à haute voix lors de l'ouverture des plis seront soumis à évaluation.

25.4. Les offres (et les modifications reçues conformément aux dispositions de l'article 24 du RGAO) qui n'ont pas été ouvertes et lues à haute voix durant la séance d'ouverture des plis, quelle qu'en soit la raison, ne seront pas soumises à évaluation.

25.5. Il est établi, séance tenante un procès-verbal d'ouverture des plis qui mentionne la recevabilité des offres, leur régularité administrative, leurs prix, leurs rabais, et leurs délais ainsi que la composition de la sous-commission d'analyse. Une copie dudit procès-verbal à laquelle est annexée la feuille de présence est remise à tous les participants à la fin de la séance.

25.6. A la fin de chaque séance d'ouverture des plis, le président de la commission met immédiatement à la disposition du point focal désigné par l'organisme chargé de la régulation des Marchés Publics, une copie paraphée des offres des soumissionnaires.

25.7. En cas de recours, tel que prévu par le Code des Marchés Publics, il doit être adressé au Ministre Délégué à la Présidence chargée des Marchés Publics avec copies à l'organisme chargé de la régulation des Marchés Publics et au Chef de structure auprès de laquelle est placée la commission concernée.

Il doit parvenir dans un délai maximum de trois (03) jours ouvrables après l'ouverture des plis, sous la forme d'une lettre à laquelle est obligatoirement joint un feuillet de la fiche de recours dûment signée par le requérant et, éventuellement, par le Président de la Commission de Passation des marchés.

L'Observateur Indépendant annexe à son rapport, le feuillet qui lui a été remis, assorti des commentaires ou des observations y afférents.

Article 26 : Caractère confidentiel de la procédure

26.1. Aucune information relative à l'examen, à l'évaluation, à la comparaison des offres, à la vérification de la qualification des soumissionnaires et à la proposition d'attribution du Marché ne sera donnée aux soumissionnaires ni à toute autre personne non concernée par ladite procédure tant que l'attribution du Marché n'aura pas été rendue publique, sous peine de disqualification de l'offre du Soumissionnaire et de la suspension des auteurs de toutes activités dans le domaine des Marchés publics.

26.2. Toute tentative faite par un soumissionnaire pour influencer la Commission de Passation des Marchés ou la Sous-commission d'Analyse dans l'évaluation des offres ou l'Autorité Contractante dans la décision d'attribution peut entraîner le rejet de son offre.

26.3. Nonobstant les dispositions de l'alinéa 26.2, entre l'ouverture des plis et l'attribution du marché, si un soumissionnaire souhaite entrer en contact avec l'Autorité Contractante pour des motifs ayant trait à son offre, il devra le faire par écrit.

Article 27 : Eclaircissements sur les offres et contacts avec l'Autorité Contractante

27.1. Pour faciliter l'examen, l'évaluation et la comparaison des offres, la Commission de Passation des Marchés peut, si elle le désire, demander à tout soumissionnaire de donner des éclaircissements sur son offre. La demande d'éclaircissements et la réponse qui lui est apportée sont formulées par écrit, mais aucun changement du montant ou du contenu de la soumission n'est recherché, offert ou autorisé, sauf si c'est nécessaire pour confirmer la correction d'erreurs de calcul découvertes par la sous-commission d'analyse lors de l'évaluation des soumissions conformément aux dispositions de l'Article 30 du RGAO.

27.2. Sous réserve des dispositions de l'alinéa 1 susvisé, les soumissionnaires ne contacteront pas les membres de la Commission des marchés et de la sous-commission pour des questions ayant trait à leurs offres, entre l'ouverture des plis et l'attribution du marché.

Article 28 : Détermination de la conformité des offres

28.1. La Sous-commission d'analyse procédera à un examen détaillé des offres pour déterminer si elles sont complètes, si les garanties exigées ont été fournies, si les documents ont été correctement signés, et si les offres sont d'une façon générale en bon ordre.

28.2. La Sous-commission d'analyse déterminera si l'offre est conforme pour l'essentiel aux dispositions du Dossier d'Appel d'Offres en se basant sur son contenu sans avoir recours à des éléments de preuve extrinsèques.

28.3. Une offre conforme pour l'essentiel au Dossier d'Appel d'Offres est une offre qui respecte tous les termes, conditions, et spécifications du Dossier d'Appel d'Offres, sans divergence ni réserve importante. Une divergence ou réserve importante est celle qui :

- i. Affecte sensiblement l'étendue, la qualité ou la réalisation des Travaux ;
- ii. Limite sensiblement, en contradiction avec le Dossier d'Appel d'Offres, les droits de l'Autorité Contractante ou ses obligations au titre du Marché ;
- iii. Est telle que sa correction affecterait injustement la compétitivité des autres soumissionnaires qui ont présenté des offres conformes pour l'essentiel au Dossier d'Appel d'Offres.

28.4. Si une offre n'est pas conforme pour l'essentiel, elle sera écartée par la Commission des Marchés Compétente et ne pourra être par la suite rendue conforme.

28.5. L'Autorité Contractante se réserve le droit d'accepter ou de rejeter toute modification, divergence ou réserve. Les modifications, divergences, variantes et autres facteurs qui dépassent les exigences du Dossier d'Appel d'Offres ne doivent pas être pris en compte lors de l'évaluation des offres.

Article 29 : Qualification du soumissionnaire

La Sous-commission s'assurera que le Soumissionnaire retenu pour avoir soumis l'offre substantiellement conforme aux dispositions du dossier d'appel d'offres, satisfait aux critères de qualification stipulés à l'article 6 du RPAO. Il est essentiel d'éviter tout arbitraire dans la détermination de la qualification.

Article 30 : Correction des erreurs

30.1. La Sous-commission d'analyse vérifiera les offres reconnues conformes pour l'essentiel au Dossier d'Appel d'Offres pour en rectifier les erreurs de calcul éventuelles. La sous-commission d'analyse corrigera les erreurs de la façon suivante :

a. S'il y a contradiction entre le prix unitaire et le prix total obtenu en multipliant le prix unitaire par les quantités, le prix unitaire fera foi et le prix total sera corrigé, à moins que, de l'avis de la Sous-commission d'analyse, la virgule des décimales du prix unitaire soit manifestement mal placée, auquel cas le prix total indiqué prévaudra et le prix unitaire sera corrigé ;

Si le total obtenu par addition ou soustraction des sous totaux n'est pas exact, les sous totaux feront foi et le total sera corrigé ;

c. S'il y a contradiction entre le prix indiqué en lettres et en chiffres, le montant en lettres fera foi, à moins que ce montant soit lié à une erreur arithmétique confirmée par le sous-détail dudit prix, auquel cas le montant en chiffres prévaudra sous réserve des alinéas (a) et (b) ci-dessus.

30.2. Le montant figurant dans la Soumission sera corrigé par la Sous-commission d'analyse, conformément à la procédure de correction d'erreurs susmentionnée et, avec la confirmation du Soumissionnaire, ledit montant sera réputé l'engager.

30.3. Si le Soumissionnaire ayant présenté l'offre évaluée la moins-disante, n'accepte pas les corrections apportées, son offre sera écartée et sa garantie pourra être saisie.

Article 31 : Conversion en une seule monnaie

31.1. Pour faciliter l'évaluation et la comparaison des offres, la sous-commission d'analyse convertira les prix des offres exprimés dans les ~~diverses monnaies dans lesquelles~~ le montant de l'offre est payable en francs CFA.

31.2. La conversion se fera en utilisant le cours vendeur fixé par la Banque des Etats de l'Afrique Centrale (BEAC), dans les conditions définies par le RPAO.

Article 32 : Evaluation et comparaison des offres au plan financier

32.1. Seules les offres reconnues conformes, selon les dispositions de l'article 28 du RGAO, seront évaluées et comparées par la Sous-commission d'analyse.

32.2. En évaluant les offres, la sous-commission déterminera pour chaque offre le montant évalué de l'offre en rectifiant son montant comme suit :

a. En corrigeant toute erreur éventuelle conformément aux dispositions de l'article 30.2 du RGAO ;

b. En excluant les sommes provisionnelles et, le cas échéant, les provisions pour imprévus figurant dans le Détail quantitatif et estimatif récapitulatif, mais en ajoutant le montant des travaux en régie, lorsqu'ils sont chiffrés de façon compétitive comme spécifié dans le RPAO ;

c. En convertissant en une seule monnaie le montant résultant des rectifications (a) et (b) ci-dessus, conformément aux dispositions de l'article 31.2 du RGAO ;

d. En ajustant de façon appropriée, sur des bases techniques ou financières, toute autre modification, divergence ou réserve quantifiable ;

e. En prenant en considération les différents délais d'exécution proposés par les soumissionnaires, s'ils sont autorisés par le RPAO ;

f. Le cas échéant, conformément aux dispositions de l'article 13.2 du RGAO et du RPAO, en

appliquant les remises offertes par le Soumissionnaire pour l'attribution de plus d'un lot, si cet appel d'offres est lancé simultanément pour plusieurs lots.

g. Le cas échéant, conformément aux dispositions de l'article 18.3 du RPAO et aux Spécifications techniques, les variantes techniques proposées, si elles sont permises, seront évaluées suivant leur mérite propre et indépendamment du fait que le Soumissionnaire aura offert ou non un prix pour la solution technique spécifiée par l'Autorité Contractante dans le RPAO.

32.3. L'effet estimé des formules de révision des prix figurant dans les CCAG et CCAP, appliquées durant la période d'exécution du Marché, ne sera pas pris en considération lors de l'évaluation des offres.

32.4. Si l'offre évaluée la moins-disante est jugée anormalement basse ou est fortement déséquilibrée par rapport à l'estimation du Maître d'Ouvrage des travaux à exécuter dans le cadre du Marché, la commission peut à partir du sous-détail de prix fournis par le soumissionnaire pour n'importe quel élément, ou pour tous les éléments du Détail quantitatif et estimatif, vérifier si ces prix sont compatibles avec les méthodes de construction et le calendrier proposé. Au cas où les justificatifs présentés par le soumissionnaire ne lui semblent pas satisfaisants, l'Autorité Contractante peut rejeter ladite offre après l'avis technique de l'Agence de Régulation des Marchés Publics.

Article 33 : Préférence accordée aux soumissionnaires nationaux

Les entrepreneurs nationaux bénéficient d'une marge de préférence nationale telle que prévue par le Code des Marchés Publics aux fins d'évaluation des offres.

Article 34 : Attribution

34.1. L'Autorité Contractante attribuera le Marché au Soumissionnaire dont l'offre a été reconnue conforme pour l'essentiel au Dossier d'Appel d'offres et qui dispose des capacités techniques et financières requises pour exécuter le Marché de façon satisfaisante et dont l'offre a été évaluée la moins-disante en incluant le cas échéant les remises proposées.

34.2. Si, selon l'Article 132 du RGAO, l'appel d'offres porte sur plusieurs lots, l'offre la moins-disante sera déterminée en évaluant ce marché en liaison avec les autres lots à attribuer concurremment, en prenant en compte les remises offertes par les soumissionnaires en cas d'attribution de plus d'un lot.

34.3 Toute attribution des marchés de Travaux se fait au Soumissionnaire remplissant les capacités techniques et financières requises résultant des critères d'évaluation et présentant l'offre évaluée la moins-disante.

Article 35 : Droit de l'Autorité Contractante de déclarer un Appel d'Offres infructueux ou d'annuler une procédure

L'Autorité Contractante se réserve le droit d'annuler une procédure d'Appel d'Offres après autorisation de Ministre Délégué à la Présidence chargé des Marchés Publics lorsque les offres ont été ouvertes ou de déclarer un Appel d'Offres infructueux après avis de la commission des marchés compétente, sans qu'il y ait lieu à réclamation.

Article 36 : Notification de l'attribution du marché

Avant l'expiration du délai de validité des offres fixé par le RPAO, l'Autorité Contractante notifiera à l'attributaire du Marché par télécopie confirmée par lettre recommandée ou par tout autre moyen que sa soumission a été retenue. Cette lettre indiquera le montant que le Maître d'ouvrage paiera à l'Entrepreneur au titre de l'exécution des travaux et le délai d'exécution.

Article 37 : Publication des résultats d'attribution du marché et recours

37.1. L'Autorité Contractante communique à tout soumissionnaire ou administration concernée,

sur requête à lui adressée dans un délai maximal de cinq (5) jours après la publication des résultats d'attribution, le rapport de l'observateur indépendant ainsi que le procès-verbal de la séance d'attribution du marché y relatif auquel est annexé le rapport d'analyse des offres.

37.2. L'Autorité Contractante est tenue de communiquer les motifs de rejet des offres des soumissionnaires concernés qui en font la demande.

37.3. Après la publication du résultat de l'attribution, les offres non retirées dans un délai maximal de quinze (15) jours seront détruites, sans qu'il y ait lieu à réclamation, à l'exception de l'exemplaire destiné à l'organisme chargé de la régulation des marchés publics.

37.4. En cas de recours, il doit être adressé à l'Autorité chargée des Marchés publics, avec copies à l'Agence de Régulation des Marchés Publics, à l'Autorité Contractante et au Président de ladite Commission.

Il doit intervenir dans un délai maximum de cinq (05) jours ouvrables après la publication des résultats.

Article 38 : Signature du marché

38.1. Après publication des résultats, le projet de marché souscrit par l'attributaire est soumis à la Commission de Passation des Marchés compétente pour examen et avis, et le cas échéant, au visa préalable du Ministre en charge des Marchés publics.

38.2. L'Autorité Contractante dispose d'un délai de sept (07) jours pour la signature du marché à compter de la date de réception du projet de marché examiné par la commission des marchés compétente et souscrit par l'attributaire et le cas échéant après le visa du Ministre en charge des Marchés publics.

38.3. Le marché doit être notifié à son titulaire dans les cinq (5) jours qui suivent la date de sa signature.

Article 39 : Cautionnement définitif

39.1. Dans les vingt (20) jours suivant la notification du marché par l'Autorité Contractante, l'entrepreneur fournira au Maître d'Ouvrage un cautionnement garantissant l'exécution intégrale des travaux.

39.2. Le cautionnement dont le taux varie entre 2 et 5% du montant TTC du marché, peut être remplacé par la garantie d'une caution d'un établissement bancaire agréé conformément aux textes en vigueur, et émise au profit du Maître d'ouvrage ou par une caution personnelle et solidaire.

39.3. Les petites et moyennes entreprises (PME) à capitaux et dirigeants nationaux peuvent produire à la place du cautionnement, soit une hypothèque légale, soit une caution d'un établissement bancaire ou d'un organisme financier agréé de premier rang conformément aux textes en vigueur.

39.4. L'absence de production du cautionnement définitif dans les délais prescrits est susceptible de donner lieu à la résiliation du marché dans les conditions prévues dans le CCAG

**PIECE N° 3 : REGLEMENT PARTICULIER DE L'APPEL
D'OFFRES (RPAO)**

Règlement Particulier de l'Appel d'Offres

Clauses du RGAO	DONNEES PARTICULIERES
Généralités	

Définition des travaux :

Le présent Appel d'Offres a pour objet la **CONSTRUCTION DE QUATRE (04) FORAGES EQUIPES DE POMPES A MOTRICITE HUMAINE (PMH) DANS LES LOCALITES DE YOLA, CSI D'ANDOCK, MBAKA'A ET AU CPFF DE BIKOK DANS LA COMMUNE DE BIKOK, DEPARTEMENT DE LA MEFOU ET AKONO, REGION DU CENTRE**

Ainsi qu'il suit :

LOTS	Désignation des taches
1.1 LOT unique	CONSTRUCTION DE QUATRE (04) FORAGES EQUIPES DE POMPES A MOTRICITE HUMAINE (PMH) DANS LES LOCALITES DE YOLA, CSI D'ANDOCK, MBAKA'A ET AU CPFF DE BIKOK DANS LA COMMUNE DE BIKOK, DEPARTEMENT DE LA MEFOU ET AKONO, REGION DU CENTRE
	<ul style="list-style-type: none">• Etudes et installation du chantier• Foration• Développement• Essai de pompage• Superstructure• Pose de la pompe• Construction d'un muret autour du forage

Le Maître d'Ouvrage bénéficiaire des prestations : **est le Maire de la commune de Bikok.**

Référence de l'appel d'offres :

AVIS D'APPEL D'OFFRES NATIONAL OUVERT

N°.....2026 DU Mars 2026

POUR LES TRAVAUX DE CONSTRUCTION DE QUATRE (04) FORAGES EQUIPES DE POMPES A MOTRICITE HUMAINE (PMH) DANS LES LOCALITES DE YOLA, CSI D'ANDOCK, MBAKA'A ET AU CPFF DE BIKOK DANS LA COMMUNE DE BIKOK, DEPARTEMENT DE LA MEFOU ET AKONO, REGION DU CENTRE

1.2.	Délai d'exécution : La durée maximale d'exécution des travaux est de trois (03) mois .
2.1.	Les travaux objet du présent appel d'offres sont financés par le BIP MINEE 2026, l'imputation
5.1.	Critères de provenance des fournitures : les matériaux, matériels et fournitures d'équipements et services seront conformes aux exigences techniques en vigueur au Cameroun.
6.1.	<p>Principaux critères éliminatoires</p> <p>Les critères éliminatoires sont :</p> <ol style="list-style-type: none"> 1) Dossier administratif incomplet ou non conforme (sous réserve des dispositions du point I.1 de la Circulaire N°002/CAB/PM du 31 Janvier 2011 relative à l'amélioration de la performance du système des marchés publics) ; 2) Fausses déclarations ou pièces falsifiées (la CRPM et l'Autorité Contractante se réservent le droit de procéder à l'authentification de tout document présentant un caractère douteux) ; 3) N'avoir pas réalisé au cours des dix (10) dernières années au moins trois (03) marchés similaires tels que définis par le présent RPAO ; 4) Non possession en propre d'au moins un atelier complet pour foration ; 5) Absence dans l'offre technique d'une rubrique « méthodologie d'exécution, organisation et planning des prestations ». 6) Non satisfaction d'au moins 80 % des critères techniques essentiels ; 7) Omission d'un prix quantifié dans l'offre financière ; 8) Offre financière incomplète.
	<p>Les principaux critères de qualification (critères essentiels)</p> <p>Les critères essentiels seront évalués de manière binaire (satisfaction ou non) ; ainsi, plusieurs sous critères tirés des rubriques ci-dessous du dossier de soumission seront retenus pour l'évaluation de l'offre technique :</p> <ol style="list-style-type: none"> i) L'expérience du personnel d'encadrement ; ii) Les références de l'entreprise ; iii) La disponibilité du matériel et des équipements essentiels ; iv) Le délai d'exécution ; v) L'accès à une ligne de crédit ou autres ressources financières ; <p>Le non-respect de 80% des critères ci-dessus entraînera l'élimination de l'offre.</p>
6.2.	<p>En cas de groupement d'entreprises :</p> <p>La nature du groupement (conjoint ou solidaire) doit être précisée et justifiée par la production d'une copie de l'accord de groupement en bonne et due forme. Le Membre du groupement désigné comme mandataire, représentera l'ensemble Des entreprises vis à vis du Maître d'ouvrage pour l'exécution du marché. En cas de Groupement solidaire, les cotraitants se répartissent les sommes qui sont réglées par le Maître d'Ouvrage dans un compte unique ; en revanche, chaque entreprise est payée par le Maître d'Ouvrage dans son propre compte, lorsqu'il s'agit d'un groupement conjoint.</p> <p>Le mandataire devra vérifier au moins 50 % des critères essentiels, ce n'est que Par la suite que le cumul des références, du matériel et du personnel sera effectué.</p>

7.3	<p>Visite du site des travaux et réunion préparatoires :</p> <p>Afin de s'assurer que les soumissionnaires appréhendent tous les contours de la Mission et le contexte dans lequel celle-ci s'implique, il est exigé aux soumissionnaires ayant acquis le Dossier d'Appel d'Offres, une concertation suivie d'une visite des lieux sur lesquels seront réalisées les prestations.</p> <p>Dans le cadre de cette visite, le représentant habilité à recevoir les experts du soumissionnaire est le Maire de la Commune du lieu de situation du forage concerné. C'est lui qui désignera par la suite les principaux intervenants qu'il souhaite associer à ces rencontres.</p> <p>Une attestation de visite signée sur l'honneur devra sanctionner cette opération.</p>				
12	<p>La langue de l'offre : L'offre ainsi que toutes correspondances émises dans le cadre du présent appel d'offres seront rédigées en français ou en anglais.</p>				
13.1	<p>Le soumissionnaire est tenu de présenter une offre conforme aux dispositions du Dossier d'Appel d'Offres. Les offres seront présentées dans trois plis fermés et Scellés, comprenant respectivement :</p> <p style="text-align: center;">I. <u>Enveloppe A - Volume 1. : Dossier administratif</u></p> <p>Le dossier administratif contiendra les pièces suivantes :</p> <ol style="list-style-type: none"> 1) Copie certifiée conforme de la patente en cours de validité ; 2) Registre de commerce certifié par le greffier du Tribunal compétent de ressort ; 3) Caution de soumission provisoire émise par une banque de premier ordre agréée par le MINFI d'un montant en francs CFA correspondant contenu dans le tableau ci-après : <table border="1" data-bbox="317 1081 920 1173" style="margin-left: auto; margin-right: auto;"> <tr> <td style="text-align: center;">LOT</td> <td style="text-align: center;">Lot unique</td> </tr> <tr> <td style="text-align: center;">MONTANT</td> <td style="text-align: center;">680 000</td> </tr> </table> <ol style="list-style-type: none"> 4) Attestation de domiciliation bancaire délivrée par une banque agréée par le MINFI ; 5) Attestation de non faillite délivrée par le Tribunal de Première Instance (ou par la Chambre de Commerce et de l'Industrie) du lieu de résidence du soumissionnaire datant de moins de trois (03) mois ; 6) Attestation pour soumission signée du Directeur Général de la CNPS datant de moins de trois (03) mois ; 7) Attestation de non redevance datant de moins de trois (3) mois ; 8) Attestation de non exclusion des Marchés Publics délivrée par l'ARMP ; 9) Quittance d'achat du DAO ; 10) Attestation de visite du site, signée sur l'honneur par le soumissionnaire ; 11) Attestation signée par le soumissionnaire et par laquelle il certifie avoir lu et accepté sans réserves les Cahiers de charges du DAO (CCAP, CCTP). <p>En cas de groupement, chaque membre du groupement doit présenter un dossier administratif complet, les pièces 3) ,4) ,9), et 10) étant uniquement présentées par le mandataire du groupement.</p> <p><u>N.B :</u> Sauf dérogation expresse du présent RPAO, les pièces administratives doivent être certifiées par les responsables des services émetteurs et datées de moins de trois (03) mois. L'absence d'une pièce administrative est sanctionnée par le rejet de l'offre</p>	LOT	Lot unique	MONTANT	680 000
LOT	Lot unique				
MONTANT	680 000				

II. Enveloppe B – Volume 2. : Offre Technique

Le Dossier Technique contiendra, les pièces ci-après :

A) Pour le personnel d'encadrement

- La liste du personnel,
- Les CV signés et datés des intervenants accompagnés des copies certifiées conformes des diplômes,

Le personnel minimum exigé au soumissionnaire est le suivant :

- Un conducteur des travaux, Ingénieur de Travaux du Génie Rural ou du Génie Civil ou d'une formation rentrant dans ce domaine, ayant au moins cinq (05) ans d'expérience dans le domaine des travaux d'hydrauliques ou d'hydrologie. Il doit avoir participé à au moins trois (03) projets similaires,
- Un responsable des études hydrogéologie : Ingénieur des Travaux en hydrologie/ou géophysique (BAC+3) ou similaire, ayant au moins trois (03) ans d'expérience dans la réalisation des études similaires.
- Un Chef d'atelier forage, Technicien supérieur Génie Rural/ Civil ou équivalent, ayant au moins cinq (05) ans d'expérience dans la réalisation des projets similaires,

13.1

Tous ces personnels d'encadrement doivent lire, écrire et parler parfaitement au moins une des deux langues officielles du Cameroun. La commission régionale de passation des marchés se réserve la possibilité de procéder à la vérification des curricula vitae proposés.

NB : Seuls les CV signés et datés feront foi, de même que les copies de diplômes certifiées par les autorités administratives.

B) Pour les références du soumissionnaire

Tous les documents attestant que le soumissionnaire a réalisés avec succès :

- Au cours des cinq (5) dernières années en qualité d'entrepreneur principal ou d'un groupement conjoint/solidaire deux projets dans le domaine hydraulique
- Au cours des dix (10) dernières années en qualité d'entrepreneur principal ou d'un groupement conjoint/solidaire au moins trois (03) marchés similaires.

(Les copies des premières et dernières pages des marchés, le bordereau de livraison signé par le Maître d'Ouvrage ou PV de réception certifiant la bonne exécution de des marchés correspondants seront les pièces justificatives admises. Peuvent également être joints, selon le cas, copie de la Décision d'attribution.)

C) Moyens techniques et matériel

Le matériel et la logistique à mobiliser par l'Entrepreneur sont :

- Au moins un (01) Atelier complet pour foration (dont au moins un en propre) qui comprennent pour chacun.
 - Une Sondeuse/Foreuse ayant un appareil rotary conventionnel fonctionnant à l'air, à l'eau, à la mousse ou à la boue, spécialement adapté à l'utilisation du marteau fond - de - trou, équipé d'un dispositif de tubage à l'avancement ou permettant l'emploi de tubage de travail en acier ou PVC; il permet de forer indifféremment les terrains tendres et les terrains durs.

La capacité de l'atelier doit être d'au moins 150 mètres :
 - en 12"1/4 au rotary à la boue,
 - en 165 mm au marteau fond - de - trou.
 - Un compresseur à air d'au moins 21 bars,
- Un véhicule de liaison de type 4x4 tout terrain (Pick up ou station wagon).

Pour tout ce matériel, selon le cas, le soumissionnaire devra soit fournir les cartes grises ou factures, soit fournir un contrat de location avec un propriétaire dans le cas où il gagnera le marché.

N.B : La non possession en propre d'au moins un atelier aux caractéristiques ci-dessus constitue un motif de rejet de l'offre.

D) Méthodologie

- Une note descriptive, précisant les méthodes d'exécution proposées par le soumissionnaire et permettant d'apprécier la conformité de la soumission aux spécifications du dossier d'appel d'offres. Le soumissionnaire établira un compte rendu détaillé de sa visite des lieux puis précisera notamment les dispositions sur lesquelles il s'engage en matières d'installations de chantier (lieu, surfaces, constructions en dur ou installations mobiles, équipement, etc.), de laboratoire de chantier (surfaces, équipements...), études d'exécution, et des approvisionnements en matériel et matériaux de chantier etc. Il détaillera l'organigramme proposé et les relations entre le chantier et le siège de l'entreprise ;
- Un calendrier des travaux, précisant le délai global et les délais partiels des principales phases de réalisation des travaux. Il devra permettre d'apprécier la compatibilité entre les cadences annoncées dans ce programmes et celles mentionnées dans les sous détails de prix. Ce planning des travaux doit tenir compte du délai maximum des prestations qui est de cinq (05) mois ;

E) Capacité financière

Le soumissionnaire doit joindre, une attestation de solvabilité financière d'un montant au moins égal à **dix (10) millions de francs CFA**, délivrée par une banque autorisée à émettre des cautions dans le cadre des marchés publics (pièce n°12).

NB : Le non-respect d'au moins 70 % des critères essentiels entraîne l'élimination du Soumissionnaire.

III. Enveloppe C. Volume 3 : Offre financière

La proposition financière contiendra les pièces suivantes :

	<p>i) La soumission timbrée, datée et signée, conforme au modèle joint, arrêtant l'offre financière en FCFA TTC et donnant également la décomposition entre d'une part le montant hors taxes de l'offre et d'autre part les taxes (comprenant la TVA);</p> <p>ii) Le bordereau des prix, paraphé à chaque page, daté et signé;</p> <p>iii) Le détail estimatif et quantitatif dûment rempli, daté et signé ;</p> <p>iv) Le sous détail de chacun des prix du bordereau établi de la manière la plus détaillée possible.</p> <p>Par ailleurs les soumissionnaires utiliseront à cet effet les pièces et modèles prévus dans le dossier d'appel d'offres, sous réserve des dispositions de l'Article 19.2 du RGAO concernant les autres formes possibles de caution de soumission.</p> <p><i>NB : Les différentes parties d'un même dossier doivent obligatoirement être séparées par les intercalaires de couleur aussi bien dans l'original que dans les copies, de manière à faciliter son examen.</i></p>
Prix et monnaie de l'offre	
14.3.	<p>La fiscalité applicable au présent marché comporte notamment :</p> <ul style="list-style-type: none"> - des impôts et taxes relatifs aux bénéfices industriels et commerciaux, y compris l'AIR qui constitue un précompte sur l'impôt des sociétés ; - des droits d'enregistrement calculés conformément aux stipulations du code des impôts ; - des droits et taxes attachés à la réalisation des prestations prévues par le marché : <ul style="list-style-type: none"> * des droits et taxes d'entrée sur le territoire camerounais (droits de douanes, TVA, taxe informatique) ; * des droits et taxes communaux, * des droits et taxes relatifs aux prélèvements des matériaux et d'eau. <p>Ces éléments doivent être intégrés dans les charges que l'entreprise impute sur ses coûts d'intervention et constituer l'un des éléments des sous-détails des prix hors taxes. Le prix TTC s'entend TVA incluse.</p>
14.4.	<p>Les prix du marché</p> <p>Les prix des bordereaux des offres sont réputés fermes et non révisables.</p>
15.2 et 15.3	<p>Monnaie du Pays du Maître d'ouvrage :</p> <p>Les prix sont libellés en francs CFA (FCFA) hors taxes (HT) et toutes taxes comprises (TTC).</p>
Préparation et dépôt des offres	

16.1.	<p>Période de validité des offres : Les soumissionnaires restent engagés par leurs offres pendant une période de quatre-vingt-dix (90) jours à compter de la date limite de remise des offres. Toute modification apportée aux offres ou tout retrait ou demande d'annulation d'offres, durant cette période, entraînera l'élimination du soumissionnaire concerné et la saisie de sa caution de soumission. Au besoin, l'Autorité Contractante, pourra demander aux soumissionnaires de proroger la durée de validité de leurs offres pour une période donnée, ceci avant l'expiration de la période initiale de validité des offres. Sa demande et les réponses qui y seront faites devront être données par lettre, télex ou fac-similé. Le soumissionnaire pourra refuser de se conformer à une telle demande sans perdre son cautionnement provisoire. Si aucune attribution de marché n'est faite après quatre mois à compter de la date de remise des offres, L'Autorité Contractante se réserve le droit d'annuler la procédure.</p>				
17.1	<p>Montant de la garantie d'offre : Un cautionnement provisoire émis par une banque de premier ordre agréée par le MINFI d'un montant en francs CFA correspondant à la valeur contenue dans le tableau ci-dessous devra être mis en place à compter de la date fixée pour la remise des offres:</p> <table border="1" data-bbox="588 857 1193 940"> <tr> <td style="text-align: center;">LOT</td> <td style="text-align: center;">Lot unique</td> </tr> <tr> <td style="text-align: center;">MONTANT</td> <td style="text-align: center;">680 000</td> </tr> </table> <p>Le cautionnement provisoire, joint à cette dernière, restera valide pendant trente (30) jours suivant l'expiration de la période de validité des offres. Le cautionnement provisoire sera effectué au choix du soumissionnaire auprès d'un établissement bancaire de premier ordre agréé par le Ministère en charge des Finances. Les cautionnements provisoires accompagnant les offres qui n'ont pas été retenues pourront être retirés ou libérés dès adjudication et au plus tard trente (30) jours après l'expiration du délai de validité des offres. Le cautionnement provisoire de l'attributaire du Marché sera libéré lorsque celui-ci aura signé le Marché et constitué la garantie de bonne fin requise (cautionnement définitif). Le cautionnement provisoire pourra être saisi si un soumissionnaire retire son offre au cours du délai de validité des offres; ou bien si l'attributaire du marché ne signe pas le marché et ne présente pas le cautionnement définitif (garantie de bonne fin) requis dans le délai fixé.</p>	LOT	Lot unique	MONTANT	680 000
LOT	Lot unique				
MONTANT	680 000				
18.1	<p>Les offres sont évaluées sur la base d'un délai d'exécution maximale de trois (03) mois. La méthode d'évaluation figure à l'article 32.2 (e) du RGAO. Le délai d'exécution proposé par le soumissionnaire retenu deviendra le délai d'exécution contractuel.</p>				
18.3	<p>Aucune variante ne sera acceptée.</p>				
19.1	<p>Lieu, date et heure de la réunion préparatoires à l'établissement des offres : Une concertation est prévue avec les soumissionnaires, il s'agit de celle qui va précéder la visite des lieux.</p>				

<p>20.1 21.2 22.1 25.1</p>	<p>Chaque offre rédigée en français ou en anglais et en sept (07) exemplaires dont un original marqué comme tel et six (06) copies, devra parvenir à la commune de Bikok;, au plus tard le ... Mars 2026 à 13 heures et devra porter la mention :</p> <p style="text-align: center;">AVIS D'APPEL D'OFFRES NATIONAL OUVERT N° _____/AONO/RC/CB/CIPM/2026 DU_____/2026, EN PROCEDURE D'URGENCE POUR LES TRAVAUX DE CONSTRUCTION DE QUATRE (04) FORAGES EQUIPES DE POMPES A MOTRICITE HUMAINE (PMH) DANS LES LOCALITES DE YOLA, CSI D'ANDOCK, MBAKA'A ET AU CPFF DE BIKOK DANS LA COMMUNE DE BIKOK, DEPARTEMENT DE LA MEFOU ET AKONO, REGION DU CENTRE</p>
<p>25.1.</p>	<p>Lieu, date et heure de l'ouverture des plis :</p> <p>L'ouverture des plis se fera en un temps. L'ouverture des offres aura lieu le ... Mars 2026 à 13 heures heure locale par la Commission Interne de Passation des Marchés dans les locaux de la commune de Bikok. Seuls les soumissionnaires peuvent assister à cette séance d'ouverture ou s'y faire représenter par une personne dûment mandatée de leur choix, ayant une parfaite connaissance du dossier.</p>
Evaluation et comparaison des offres	
<p>31.2.</p>	<p>Monnaie retenue pour la conversion en une seule monnaie : Le franc CFA Source du taux de change : La Banque des Etats de l'Afrique Centrale</p>
<p>32.2. (e)</p>	<p>Le délai d'exécution sera évalué comme suit : La notation sera binaire (oui ou non) Un délai moins de trois (03) mois obtiendra oui et un délai supérieur à trois (03) mois obtiendra non.</p>
<p>32.2 (g).</p>	<p>La méthode d'évaluation des variantes techniques est la suivante : Sans objet</p>
<p>32.1.</p>	<p>Préférence nationale : Sans Objet.</p>
Attribution du marché	

33.1 et 33.2	L'autorité contractante attribuera le marché au soumissionnaire présentant l'offre évaluée la moins disante et remplissant les capacités financières, techniques et administratives requises résultant des critères dits essentiels ou ceux éliminatoires.
-----------------	--

GRILLE DE NOTATION TECHNIQUE

N°	Désignation	Exigences	Conforme (oui ou non)
I	Références techniques		
1	Au cours des cinq (5) dernières années en qualité d'entrepreneur principal ou d'un groupement conjoint/solidaire deux projets dans le domaine hydraulique	Une (01) référence	
		Une (01) référence	
TOTAL de oui obtenu dans la rubrique « Références techniques » sur 2 oui			
II	Délai d'exécution		
1	Délai global inférieur ou égal	3 mois	
TOTAL de oui obtenu dans la rubrique « Délais d'exécution » sur 1 oui			
III	Les moyens techniques et matériels		
1	Un véhicule de liaison en propriété	de type 4x4 tout terrain (Pick up ou station wagon).	
TOTAL de oui obtenu dans la rubrique « Moyens techniques et matériels » sur 1 oui			
IV	Personnel		
1	Un Conducteur de travaux :	Ingénieur des Travaux du génie hydraulique ou génie Rural ou encore du Génie Civil ou de formation se rapportant au domaine, ayant au moins quatre (04) ans d'expérience dans le domaine des BTP. Il doit avoir participé à au moins trois (03) projets similaires,	
2	Responsable des études	Technicien supérieur génie hydraulique ou génie Rural ou encore du Génie Civil ou de formation se rapportant au domaine (BAC+ 2) ou similaire, ayant au moins trois (03) ans d'expérience dans la réalisation des études similaires.	

3	Chef d'atelier forage	Technicien du Génie Rural/Civil ou équivalent, ayant au moins cinq (05) ans d'expérience dans la réalisation des projets similaires,	
TOTAL de oui obtenu dans la rubrique « Personnel » sur 3 oui			
V	Capacité financière		
1	Attestation de solvabilité financière par Lot	d'un montant au moins égal à Soixante-dix pourcent (70%) du montant prévisionnel du marché, délivrée par une banque autorisée à émettre des cautions dans le cadre des marchés publics (pièce n°12).	
TOTAL de oui obtenue dans la rubrique « Capacité financière» sur 1 oui			
TOTAL DE OUI A OBTENIR SUR 8 OUI			
Le soumissionnaire a-t-il obtenu au moins 80 % des critères essentiels, soit 7 Oui ?			

PIÈCE N° 4: CAHIER DES CLAUSES ADMINISTRATIVES PARTICULIÈRES (CCAP)

Table des matières

I : Généralités		42
Article 1	: Objet du marché.....	42
Article 2	: Procédure de Passation du Marché.....	42
Article 3	: Définitions et attributions (CCAG Article 2 complété).....	42
Article 3 bis	: Nantissement.....	42
Article 4	: Langue, loi et réglementation applicables.....	43
Article 5	: Pièces constitutives du marché (CCAG Article 4).....	43
Article 6	: Textes généraux applicables.....	43
Article 7	: Communication (CCAG Articles 6 et 10 complétés).....	44
Article 8	: Ordres de service (CCAG Article 8).....	44
Article 9	: Marchés à tranches conditionnelles (CCAG Article 9).....	44
Article 10	: Personnel de l'entrepreneur (CCAG Article 15 complété).....	44
Chapitre II : Clauses Financières		45
Article 11	: Garanties et cautions (CCAG Articles 29 et 41 complétés).....	45
Article 12	: Montant du marché (CCAG Articles 18 et 19 complétés).....	45
Article 13	: Lieu et mode de paiement.....	45
Article 14	: Variation des prix (CCAG Article 20).....	45
Article 15	: Formules de révision des prix (CCAG Article 21).....	46
Article 16	: Formules d'actualisation des prix (CCAG Article 21).....	46
Article 17	: Travaux en régie (CCAG Article 22 complété).....	46
Article 18	: Valorisation des travaux (CCAG Article 23).....	46
Article 19	: Valorisation des approvisionnements (CCAG Article 24 complété).....	46
Article 20	: Avances (CCAG Article 28).....	46
Article 21	: Règlement des travaux (cf. art. 26, 27 et 30 CCAG complétés).....	46
Article 22	: Intérêts moratoires (CCAG Article 31).....	47
Article 23	: Pénalités de retard (CCAG Article 32 complété).....	47
Article 24	: Règlement en cas de groupement d'entreprises (CCAG Article 33).....	47
Article 25	: Décompte final (CCAG Article 34).....	47
Article 26	: Décompte général et définitif (CCAG Article 35).....	48
Article 27	: Régime fiscal et douanier (CCAG Article 36).....	48
Article 28	: Timbres et enregistrement des marchés (CCAG Article 37).....	48

Chapitre III : Exécution des Travaux 49

Article 29	: Délais d'exécution du marché (CCAG Article 38)	49
Article 30	: Rôles et responsabilités de l'entrepreneur (CCAG Article 40)	49
Article 31	: Mise à disposition des documents et du site (CCAG Article 42)	49
Article 32	: Assurances des ouvrages et responsabilités civiles (CCAG Article 45)	49
Article 33	: Consistance des travaux (CCAG Article 46)	49
Article 34	: Pièces à fournir par l'entrepreneur (CCAG Article 49 complété)	49
Article 35	: Organisation et sécurité des chantiers (CCAG Article 50)	50
Article 36	: Implantation des ouvrages (CCAG Article 52)	50
Article 37	: Sous-traitance (CCAG Article 54)	50
Article 38	: Laboratoire de chantier et essais (CCAG Article 55)	50
Article 39	: Journal de chantier (CCAG Article 56 complété)	51
Article 40	: Utilisation des explosifs (CCAG Article 60)	51

Chapitre IV : Réception 52

Article 41	: Réception provisoire (CCAG Article 67)	52
Article 42	: Documents à fournir après exécution (CCAG Article 68)	52
Article 43	: Délai de garantie (CCAG Article 70)	52
Article 44	: Réception définitive (CCAG Article 72)	52

Chapitre V : Dispositions diverses 53

58	: Résiliation du marché (CCAG Article 74)	53
58	: Cas de force majeure (CCAG Article 75)	53
58	: Différends et litiges (CCAG Article 79)	53
Article 48	: Edition et diffusion du présent marché	53

Article 49 et dernier : Entrée en vigueur du marché.

Chapitre I : Généralités

Article 1 : Objet du marché

Le présent Appel d'Offres a pour objet la **CONSTRUCTION DE QUATRE (04) FORAGES EQUIPES DE POMPES A MOTRICITE HUMAINE (PMH) DANS LES LOCALITES DE YOLA, CSI D'ANDOCK, MBAKA'A ET AU CPFF DE BIKOK DANS LA COMMUNE DE BIKOK, DEPARTEMENT DE LA MEFOU ET AKONO, REGION DU CENTRE**

Dans la commune de Bikok, Département de la Mefou et Akono, région du centre ainsi qu'il suit :

LOTS	Désignation des taches
LOT unique	CONSTRUCTION DE QUATRE (04) FORAGES EQUIPES DE POMPES A MOTRICITE HUMAINE (PMH) DANS LES LOCALITES DE YOLA, CSI D'ANDOCK, MBAKA'A ET AU CPFF DE BIKOK DANS LA COMMUNE DE BIKOK, DEPARTEMENT DE LA MEFOU ET AKONO, REGION DU CENTRE
	<ul style="list-style-type: none">• Etudes et installation du chantier• Foration• Développement• Essai de pompage• Superstructure• Pose de la pompe• Construction d'un muret autour du forage

Article 2 : Procédure de passation du marché

Le présent marché est passé après Appel d'Offres National Ouvert

N° du Mars 2026.

Article 3 : Définitions et attributions (CCAG Article 2 complété)

Les définitions suivantes sont applicables pour l'exécution du présent marché :

- **L'Autorité Contractante (AC)**, est **Maire de la commune de Bikok**. A ce titre, il est signataire du marché et en assure le bon fonctionnement. Il assure également le contrôle de l'effectivité de l'exécution des prestations du cocontractant à travers la Brigade Départementale de contrôle de l'exécution des Marchés Publics du MINMAP de la **Mefou et Akono**;
- **Le Maître d'ouvrage** est le maire de la commune de Bikok ;
- **Le Chef de Service du Marché** est le **chef service technique de la commune de Bikok**; ci-après désigné le Chef de service ; Il veille au respect des clauses administratives, financières et des délais contractuels ;
- **L'Ingénieur du Marché** est, Le Délégué Départemental de l'Eau et de l'Energie de la **Mefou et Akono**, Il veille au respect des clauses Techniques et financières.
- **L'Entrepreneur** est l'adjudicataire du présent marché.

Article 3 bis : Nantissement

Le nantissement est soumis aux règles applicables en cette matière aux marchés Publics de l'Etat, notamment l'article 79 du décret n° 2004/275 du 24 Septembre 2004 portant Code des Marchés

Publics. En vue de l'application du régime de nantissement institué par le décret sus visé, sont définis comme :

- Autorité chargée de l'ordonnancement : Le Maire de la Commune concernée par le projet ;
- Autorité chargée de la liquidation des dépenses: le Maire de la Commune concernée ;
- Responsable chargé du paiement: le Receveur Municipal de la Commune concernée par le projet.
- Responsable compétent pour fournir des informations relatives à l'exécution du présent marché : le Maire ou le Secrétaire Général de la Commune concernée par le projet.

Article 4 : Langue, loi et réglementation applicables

4.1. La langue utilisée est le Français ou l'Anglais.

4.2. L'entrepreneur s'engage à observer les lois et règlements en vigueur en République du Cameroun, et ce aussi bien dans sa propre organisation que dans la réalisation du marché.

Si au Cameroun, ces règlements, lois et dispositions administratives et fiscales en vigueur à la date de signature du présent marché venaient à être modifiés après la signature du marché, les coûts éventuels qui en découleraient directement seraient pris en compte sans gain ni perte pour chaque partie.

Article 5 : Pièces constitutives du marché (CCAG Article 9)

Les pièces contractuelles constitutives du présent marché sont par ordre de priorité

1. La lettre de soumission ou l'acte d'engagement;
2. La soumission de l'entrepreneur et ses annexes dans toutes les dispositions non contraires au Cahier des Clauses Administratives Particulières et au Cahier des Clauses Techniques Particulières ci-dessous visés ;
3. Le Cahier des Clauses Administratives Particulières (CCAP) ;
4. Le Cahier des Clauses Techniques Particulières (CCTP) ;
5. Les éléments propres à la détermination du montant du marché, tels que, par ordre de priorité : les bordereaux des prix unitaires ; l'état des prix forfaitaires ; le détail ou le devis estimatif ; la décomposition des prix forfaitaires et/ou le sous-détail des prix unitaires ;
6. Plans, notes de calcul, cahiers de sondage et dossiers géotechniques ;
7. Le Cahier des Clauses Administratives Générales (CCAG) applicables aux Marchés Publics de travaux mis en vigueur par arrêté N° 033 du 13 février 2007 ;
8. Le ou les Cahiers des Clauses Techniques Générales (CCTG) applicables aux prestations faisant l'objet du marché.

Article 6 : Textes généraux applicables

Le présent marché est soumis aux textes généraux ci-après :

1. **La loi n°2019/023 du 24 décembre 2016 portant loi de finances de la République du Cameroun pour l'exercice 2020 ;**
2. La loi n° 001 du 16 avril 2001 portant code minier, et mise en application par le Décret n° 2002/048/PM du 26 mars 2002 ;
3. La loi cadre N° 96/12 du 05 août 1996 portant loi cadre relative à la gestion de l'environnement ;
4. La loi n°92/007 du 14 août 1992 portant Code du travail ;

5. Le décret n°2013/271 du 05 août 2013 modifiant et complétant certaines dispositions du décret n°2012/074 du 08 mars 2012 portant création, organisation et fonctionnement des Commissions de passation des Marchés Publics.
6. Le décret n° 2012 / 076 du 08 Mars 2012 modifiant et complétant certaines dispositions du décret n°2001/048 du 23 février 2001 portant création, organisation et fonctionnement de l'Agence de Régulation des Marchés Publics (ARMP) ;
7. Le décret n° 2012 / 075 du 08 Mars 2012 portant organisation du Ministère des Marchés Publics ;
8. Le décret n° 2012 / 074 du 08 Mars 2012 portant création, organisation et fonctionnement des Commissions de passation des Marchés Publics ;
9. Le décret n° 2004 / 275 du 24 septembre 2004 portant Code des Marchés Publics ;
10. Le décret n°2003/651/PM du 16 avril 2003 fixant les modalités d'application du régime fiscal et douanier des Marchés Publics ;
11. Le décret n° 2001/048 du 23 février 2001 portant organisation et fonctionnement de l'Agence de Régulation des Marchés Publics ;
12. L'arrêté n° 033/CAB/PM du 13 Février 2007 mettant en vigueur le Cahier des Clauses Administratives Générales, applicable aux marchés de travaux publics.
13. l'arrêté n° 112/CAB/PM du 5 novembre 2002 fixant les montants de la caution de soumission et des frais d'achat des dossiers d'appel d'offres ;
14. la Circulaire n°001/CAB/PR du 19 Juin 2012 relative à la passation et contrôle de l'exécution des Marchés Publics ;
15. la Circulaire N°002/CAB/PM du 31 Janvier 2011 relative à l'amélioration de la performance du système des marchés publics ;
16. le circulaire n° 003/CAB/PM du 18 Avril 2008 relative au respect des règles régissant la passation, l'exécution et le contrôle des marchés publics ;
17. la circulaire n° 004/CAB/PM du 30 décembre 2005 relative à l'application du Code des Marchés Publics ;
18. La circulaire N°00008349/C/MINFI du 30 décembre 2020 portant instructions relatives à l'Exécution des lois de finances, au suivi et au contrôle de l'exécution du budget de l'Etat, et des autres entités publiques pour l'exercice 2020 ;
19. les normes techniques en vigueur au Cameroun.
20. La lettre circulaire n° 007/LC/PRC/MINMAP/SG/DGMI/DMTR/CE1 du 27 Février 2015 relative aux nouvelles modalités de la passation des marchés de forages.

Article 7 : Communication (CCAG Article 6 et 10 complétés)

Toutes les notifications et communications écrites dans le cadre du présent marché devront être faites aux adresses suivantes :

- a) Dans le cas où le cocontractant est le destinataire : les correspondances seront valablement adressées : [A préciser].
- b) Dans le cas où le Maître d'Ouvrage en est le destinataire : Le Maire de la commune du lieu d'exécution des prestations, avec copie adressée dans les mêmes délais à l'Ingénieur le cas échéant.
- c) Dans le cas où l'Autorité Contractante (AC) en est le destinataire : **Le Maire de la commune de Bikok** avec copie adressée dans les mêmes délais, au Maître d'Ouvrage, au Chef service et à l'Ingénieur le cas échéant.

S'agissant des correspondances adressées aux autres intervenants par le Cocontractant, une copie sera transmise dans les mêmes délais à l'AC.

Article 8 : Ordres de service (CCAG Article 8)

Les différents ordres de service seront établis et notifiés ainsi qu'il suit :

8.1. L'ordre de service de commencer les prestations est signé par l'Autorité Contractante et notifié au cocontractant par le Maître d'Ouvrage avec copie à l'autorité contractante, au Chef de Service du Marché, à l'Ingénieur, au maître d'œuvre (le cas échéant) et à l'organisme payeur.

8.2 : Sur proposition du Maître d'Ouvrage, les ordres de service ayant une incidence financière sur l'objectif, le montant ou le délai d'exécution du marché seront signés par l'Autorité Contractante et notifiés par le Maître d'Ouvrage au cocontractant avec copie à l'Autorité Contractante, au Chef de Service des Marchés, à l'Ingénieur, au Maître d'œuvre et à l'Organisme Payeur. Le visa préalable de l'Organisme Payeur sera éventuellement requis avant la signature de ceux ayant une incidence sur le montant.

8.3. Les ordres de service à caractère technique liés au déroulement normal des prestations seront directement signés par le Chef de Service et notifiés au cocontractant par l'Ingénieur ou le Maître d'œuvre (le cas échéant) avec copie à l'Autorité Contractante.

8.4. Les ordres de services valant mise en demeure seront signés par le Maître d'Ouvrage et notifiés au cocontractant par le Chef de Service, avec copie à l'Autorité Contractante, à l'Ingénieur, au Maître d'œuvre.

8.5. Les ordres de service de suspension et de reprise des prestations pour cause d'intempéries ou autre cas de force majeure, seront signés par le Chef de Service sur proposition du Maître d'œuvre après avis de l'Ingénieur et notifiés au cocontractant par l'Ingénieur. (à adapter par rapport au type de fourniture).

8.6. S'agissant des ordres de service signés par l'Autorité Contractante et notifiés par le Maître d'Ouvrage, la notification doit être faite dans un délai maximum de 30 jours à compter de la date de transmission par l'Autorité Contractante, au Maître d'Ouvrage. Passé ce délai, l'Autorité Contractante constate la carence du Maître d'Ouvrage, se substitue à lui et procède à ladite notification.

8.7. Le cocontractant dispose d'un délai de cinq (05) jours pour émettre des réserves sur tout ordre de service reçu. Le fait d'émettre des réserves ne dispense pas l'entreprise d'exécuter les ordres de service reçus.

Article 9 : Marchés à tranches conditionnelles (CCAG Article 9)

Sans Objet.

Article 10 : Personnel de l'entrepreneur (CCAG Article 15 complété)

10.1. Toute modification même partielle apportée aux propositions de l'offre technique n'interviendra qu'après agrément écrit du Chef de service. En cas de modification, l'entrepreneur fera remplacer par un personnel de compétence (qualifications et expérience) au moins égale ou par un matériel de performance similaire et en bon état de marche.

10.2. En tout état de cause, les listes du personnel d'encadrement à mettre en place seront soumises à l'agrément de l'ingénieur, Dans les quinze (15) jours qui suivent la notification de l'ordre de service de commencer les travaux. Le Maître d'Œuvre disposera de huit (8) jours pour notifier par écrit son avis avec copie au Chef de service. Passé ce délai, les listes seront considérées comme approuvées.

10.3. Toute modification unilatérale apportée aux propositions en personnel d'encadrement

de l'offre technique, avant et pendant les travaux constitue un motif de résiliation du marché tel que visé à l'article 23 ci-dessous ou d'application de pénalités.

Chapitre II : Clauses financières

Article 11 : Garanties et cautions (CCAG articles 29 et 41)

11.1. Cautonnement définitif

Le cautionnement définitif est fixé à 5% du montant TTC du marché et devra être versé par le Cocontractant dans un délai de vingt (20) jours après la notification du marché.

Cette caution devra être délivrée par un établissement bancaire de premier choix agréé par le Ministre chargé des Finances de la République du Cameroun.

Le cautionnement sera restitué, ou la garantie libérée, dans un délai d'un mois suivant la date de réception provisoire des travaux, à la suite d'une mainlevée délivrée par le Maître d'Ouvrage après demande de l'entrepreneur.

11.2. Cautonnement de garantie

La retenue de garantie est fixée à 10% du montant TTC des ouvrages du marché concernés. La restitution de la retenue de garantie ou du cautionnement sera effectuée dans un délai d'un mois après la réception définitive sur mainlevée délivrée par le Maître d'Ouvrage après demande de l'entrepreneur.

11.3. Avance de démarrage

Dans le cadre de la présente consultation, il est prévu d'accorder des avances de démarrage.

Article 12 : Montant du marché (CCAG Articles 18 et 19 complétés)

Le montant du présent marché, tel qu'il ressort d'un détail ou devis estimatif ci-joint, est de 34 000 000 (en chiffres) Trente-quatre millions (en lettres) francs CFA Toutes Taxes Comprises (TTC) ; soit :

- Montant HTVA : 27 455 000 (Vingt-sept millions quatre cent cinquante-cinq mille) francs CFA
- Montant de la TVA : 6 545 000 (Six millions cinq cent quarante-cinq mille) francs CFA

Le montant du marché calculé dans les conditions prévues à l'article 19 du CCAG, résulte de l'application au montant hors TVA, du taux de la taxe sur la valeur ajoutée (TVA) et du rabais éventuellement consenti par l'entrepreneur.

Article 13 : Lieu et mode de paiement

13.1. En contrepartie des paiements à effectuer par le Maître d'Ouvrage à l'entrepreneur, dans les conditions indiquées dans le marché, l'entrepreneur s'engage par les présentes à exécuter le marché conformément aux dispositions du marché.

13.2. Le Maître d'Ouvrage se libérera des sommes dues de la manière suivante :

- a. Pour les règlements en francs CFA, soit (*montant en chiffres et en lettres HTVA*), par crédit au compte n° _____ ouvert au nom de l'entrepreneur à la banque _____
- b. Pour les règlements en devises, soit (*montant en chiffres et en lettres HTVA*), par crédit au compte n° _____ ouvert au nom de l'entrepreneur à la banque _____.

Article 14 : Variation des prix (CCAG Article 20)

Les prix sont fermes et non révisables.

Article 15 : Formules de révision des prix (CCAG article 21)

Les prix sont fermes et non révisables.

Article 16 : Formules d'actualisation des prix (CCAG article 21)

Les prix du bordereau des prix unitaires ne sont pas actualisables.

Article 17 : Travaux en régie (CCAG Article 22 complété)

17.1. Le pourcentage des travaux en régie ne peut excéder 2 % du montant du marché et de ses avenants, le cas échéant ;

17.2. Dans le cas où l'entrepreneur serait invité à exécuter des travaux en régie, les dépenses exposées et dûment justifiées lui seront remboursées dans les conditions suivantes :

- Les quantités prises en compte seront les heures de mise à disposition ou les quantités de matériaux et matières mises en œuvre ayant fait l'objet d'attachements contradictoires ;
- Les traitements et salaires effectivement payés à la main d'œuvre locale seront majorés pour tenir compte des charges sociales de quarante pour cent (40%) ;
- Les heures d'engin seront décomptées au taux figurant dans les sous-détails de prix ;
- Les matériaux et matières seront remboursés au prix de revient dûment justifié au lieu d'emploi majoré de dix pour cent pour pertes, magasinage et manutention ;
- Le montant des prestations ainsi calculé, y compris les heures d'engins, sera majoré de 25% pour tenir compte des frais généraux, bénéfiques et aléas propres à l'entrepreneur.

Article 18 : Valorisation des travaux (CCAG article 23)

Ce marché comprend des prix unitaires et forfaitaires.

Article 19 : Valorisation des approvisionnements (CCAG article 24 complété)

Il n'est pas prévu de valorisation des approvisionnements.

Article 20 : Avances (CCAG article 28)

20.1. Une avance de démarrage d'un montant équivalent à vingt pour cent (20%) du montant du marché pourra être accordée à l'Entrepreneur sur sa demande. Cette avance sera garantie par une caution solidaire à cent pour cent (100%) délivrée par un établissement bancaire de premier ordre agréé conformément à la réglementation en vigueur.

20.2 L'avance de démarrage sera remboursée par déduction dans les décomptes, au prorata du taux de paiement, et devra être remboursée en totalité avant que les paiements de l'Entrepreneur ne dépassent 80% du montant du Marché.

Le montant à rembourser à l'occasion de chaque décompte est d'au plus 50% du montant du décompte.

Article 21 : Règlement des travaux (cf. art. 26, 27 et 30 CCAG complétés)

21.1. Constatation des travaux exécutés

Avant le 30 de chaque mois, l'entrepreneur et l'ingénieur établissent un attachement contradictoire qui récapitule et fixe les quantités réalisées et constatées pour chaque poste du bordereau au cours du mois et pouvant donner droit au paiement.

La transmission de tout décompte à l'Organisme payeur, sera subordonnée au visa préalable de l'Autorité Contractante, à travers la Brigade Départementale de contrôle et de l'exécution des Marchés. Pour cela, une copie de l'attachement correspondant devra lui être antérieurement transmise.

21.2. Décompte mensuel

Au plus tard le cinq (5) du mois suivant le mois des prestations, l'entrepreneur remettra en sept (07) exemplaires à l'ingénieur, deux projets de décompte provisoire mensuel (un décompte hors TVA et un décompte du montant des taxes), selon le modèle agréé et établissant le montant total des sommes auxquelles il peut prétendre du fait de l'exécution du marché, depuis le début de celui-ci.

L'ingénieur disposera d'un délai de sept (7) jours pour transmettre au chef de service du marché, les décomptes qu'il a approuvés.

Le Chef de service dispose d'un délai de dix (10) jours maxi pour procéder à la signature des décomptes.

La transmission de tout décompte à l'organisme payeur, sera subordonnée au visa préalable de l'Autorité Contractante, à travers la Brigade Régionale de contrôle et de l'exécution des Marchés. Pour cela, une copie de l'attachement correspondant devra lui être antérieurement transmise.

Article 22 : Intérêts moratoires (CCAG Article 31)

Les intérêts moratoires éventuels sont payés par état des sommes dues conformément à l'article 88 du décret n° 2004/275 du 24 Septembre 2004, portant Code des Marchés Publics.

Article 23 : Pénalités de retard (CCAG Article 32 complété)

23.1. Le montant des pénalités de retard est fixé comme suit :

- a. Un deux millièmes (1/2000^e) du montant TTC du marché de base par jour calendaire de retard du premier au trentième jour au-delà du délai contractuel fixé par le marché ;
- b. Un millième (1/1000^e) du montant TTC du marché de base par jour calendaire de retard au-delà du trentième jour.

23.2. Le montant cumulé des pénalités de retard est limité à dix pour cent (10%) du montant TTC du marché de base.

Conformément aux dispositions de l'article 90 du décret n°2004/275 du 24 septembre 2004, le co-contractant sera passible d'une pénalité par jour calendaire de retard dans la remise de tous les documents contractuels prévus au titre du marché, et notamment en ce qui concerne les points suivants :

- programmes, projets et dossiers d'exécution, plan d'actions, calendrier d'exécution : 50 000 francs CFA,
- Cautions, assurances : 20 000 francs CFA.

Sous peine de résiliation, les pénalités pour retard ne pourront dépasser dix pour cent (10%) du montant du marché. Ces pénalités seront retenues sur les décomptes mensuels des travaux.

Il appartient au Cocontractant de rassembler au fur et à mesure de l'exécution des travaux, les pièces justificatives d'un dossier éventuel de demande de remise de pénalités qui ne pourra être prononcée par l'Autorité Contractante qu'après l'avis favorable de l'organisme chargé de la régulation des marchés publics.

Il n'est pas prévu de prime en cas d'avance sur le délai contractuel.

Article 24 : Règlement en cas de groupement d'entreprises (CCAG Article 33)

24.1. En cas de groupement solidaire, les cotraitants se répartissent les sommes qui sont réglées par le Maître d'Ouvrage dans un compte unique; en revanche, chaque entreprise est payée par le Maître d'Ouvrage dans son propre compte, lorsqu'il s'agit d'un groupement conjoint.

24.2. L'Entrepreneur se chargera du paiement des sous- traitants, le cas échéant.

Article 25 : Décompte final (CCAG Article 34)

Après achèvement des travaux et dans un délai maximum de quatorze (14) jours après la date de réception provisoire, l'Entrepreneur établira à partir des constats contradictoires,

le projet de décompte final des travaux effectivement réalisés qui récapitule le montant total des sommes auxquelles il peut prétendre du fait de l'exécution du marché dans son ensemble.

25.1. Le Chef de service dispose de quinze (15) jours pour notifier le projet rectifié et accepté à l'entrepreneur par le biais de l'Ingénieur.

25.2. L'Entrepreneur dispose de sept (07) jours pour renvoyer le décompte final revêtu de sa signature.

25.3. Le décompte est par la suite transmis à l'autorité contractante pour visa avant transmission à l'organisme payeur.

Article 26 : Décompte général et définitif (CCAG Article 35)

26.1. A la fin de la période de garantie qui donne lieu à la réception définitive des travaux, l'Entrepreneur dresse le décompte général et définitif du marché qu'il fait signer contradictoirement par l'Ingénieur du marché et le chef de service du marché. Ce décompte comprend :

- le décompte final,
- le solde,
- la récapitulation des acomptes mensuels.

La signature du décompte général et définitif sans réserve par l'entrepreneur, lie définitivement les parties et met fin au marché, sauf en ce qui concerne les intérêts moratoires.

26.2. Le décompte est par la suite transmis à l'autorité contractante pour visa avant transmission à l'organisme payeur.

Article 27 : Régime fiscal et douanier (CCAG Article 36)

Le décret N° 2003/651/PM du 16 avril 2003 définit les modalités de mise en œuvre du régime fiscal des Marchés Publics. La fiscalité applicable au présent marché comporte notamment :

- des impôts et taxes relatifs aux bénéfices industriels et commerciaux, y compris l'AIR qui constitue un précompte sur l'impôt des sociétés ;
- des droits d'enregistrement calculés conformément aux stipulations du code des impôts ;
- des droits et taxes attachés à la réalisation des prestations prévues par le marché :
 - des droits et taxes d'entrée sur le territoire camerounais (droits de douanes, TVA, taxe informatique) ;
 - des droits et taxes communaux,
 - des droits et taxes relatifs aux prélèvements des matériaux et d'eau.

Ces éléments doivent être intégrés dans les charges que l'entreprise impute sur ses coûts d'intervention et constituer l'un des éléments des sous-détails des prix hors taxes.

Le prix TTC s'entend TVA incluse.

Article 28 : Timbres et enregistrement des marchés (CCAG Article 37)

Sept (07) exemplaires originaux du marché seront timbrés et enregistrés par les soins et aux frais de l'entrepreneur, conformément à la réglementation.

Après enregistrement, quatre (04) exemplaires du marché devront être retournés au Chef de service du marché pour ventilation et un (01) exemplaire à l'Autorité Contractante.

Chapitre III : Exécution des travaux

Article 29 : Délais d'exécution du marché (CCAG Article 38)

29.1. Le délai d'exécution des travaux objet du présent marché est de trois (03) mois.

29.2. Ce délai court à compter de la date de notification de l'ordre de service de commencer les travaux.

Article 30 : Rôles et responsabilités de l'entrepreneur (CCAG Article 40)

Le planning détaillé et général d'avancement des travaux sera communiqué à l'Ingénieur en quatre (04) exemplaires à chaque début des prestations.

Article 31 : Mise à disposition des documents et du site (CCAG Article 42)

Après l'établissement de l'Ordre de service de commencer les travaux, une mise à disposition du site à l'entreprise sera effectuée par le Chef service du marché en présence de l'Ingénieur, de même que l'exemplaire reproductible des plans/Etudes préalables figurant dans le Dossier d'Appel d'Offres.

Article 32 : Assurances des ouvrages et responsabilités civiles (CCAG Article 45)

Les polices d'assurances suivantes sont requises au titre du présent Marché :

- Assurance des risques causés à des tiers par son personnel salarié en activité au travail, par le matériel qu'il utilise, du fait des travaux ;
- Assurance "Tous risques chantier.

Article 33 : Consistance des travaux (CCAG Article 46)

Les travaux comprennent notamment : les études géophysiques et d'implantation des forages; l'implantation des forages ; l'installation du chantier, y compris l'amené et repli de tous le matériel nécessaire pour la foration ; les travaux de foration et d'équipements de PMH ; le développement, pompage et essais de débits ; les travaux de superstructure : dalle légèrement inclinée en béton armé, rigoles périphériques autour du socle de la dalle, anti-bourbier à la périphérie; la grille métallique de protection autour de l'ouvrage.

Article 34 : Pièce à fournir par l'entrepreneur (Article 49 complété)

34.1. Programme des travaux,

- a. Dans un délai maximum de trente (30) jours à compter de la notification de l'ordre de service de commencer les travaux, l'entrepreneur soumettra, en cinq (05) exemplaires, à l'approbation de l'Ingénieur le programme d'exécution des travaux, son calendrier d'approvisionnement, son Plan d'Assurance Qualité (PAQ).

Ce programme sera exclusivement présenté selon les modèles fournis.

Deux (2) exemplaires de ces pièces lui seront retournés dans un délai de huit à quinze jours à partir de leur réception avec :

- Soit la mention d'approbation " BON POUR EXECUTION " ;
- Soit la mention de leur rejet accompagnée de motifs dudit rejet.

L'entrepreneur disposera alors de huit (8) jours pour présenter un nouveau, l'Ingénieur ou le Chef de Service disposera alors d'un délai de cinq (5) jours pour donner son approbation ou faire d'éventuelles remarques. Dans ce cas, la procédure est relancée sans que cela ne puisse modifier le délai contractuel.

L'approbation donnée par le Chef de Service ou l'Ingénieur n'atténuera en rien la responsabilité de l'entrepreneur. Cependant les travaux exécutés avant l'approbation du programme ne seront ni constatés ni rémunérés. Le planning actualisé et approuvé deviendra le planning contractuel.

L'entrepreneur tiendra constamment à jour, sur le chantier, un planning des travaux qui tiendra compte de l'avancement réel du chantier. Des modifications importantes ne pourront être apportées au programme contractuel qu'après avoir reçu l'accord de l'Ingénieur.

- c. L'entrepreneur indiquera dans ce programme les matériels et méthodes qu'il compte utiliser ainsi que les effectifs du personnel qu'il compte employer.

34.2. Projet d'exécution

a. Le dossier des plans d'exécution (calcul et dessins) nécessaires à la réalisation de toutes les parties de l'ouvrage devra être soumis au visa de l'Ingénieur *une semaine au moins* avant la date prévue pour le début de réalisation de la partie de l'ouvrage correspondante

b. l'Ingénieur disposera d'un délai de quinze jours pour les examiner et faire connaître ses observations. L'entrepreneur disposera alors d'un délai de huit jours pour présenter un nouveau dossier intégrant lesdites observations.

34.3. Autres, le cas échéant.

Article 35 : Organisation et sécurité des chantiers (CCAG Article 50)

35.1. L'entrepreneur devra signaler le chantier par un panneau publicitaire. L'Entrepreneur devra confectionner et poser, à ses frais dans un délai maximum d'un mois à compter de la date de notification de l'Ordre de Service de commencer les travaux, un (01) panneau conforme au croquis de l'Ingénieur et portant les renseignements suivants :

- L'Autorité Contractante ;
- Maître d'Ouvrage ;
- Chef Service du Marché ;
- Ingénieur ;
- Sources de financement ;
- Objet des travaux ;
- Durée des travaux ;
- L'Entreprise.

35.2. Les ouvriers doivent être dotés d'équipements de sécurité tels que les casques, bottes, gants, tenues appropriées au travail pour leur protection corporelle pendant les travaux

35.3. L'entreprise disposera sur le chantier d'une boîte à pharmacie. Tout accident ou incident sur le chantier devra être signalé au chef de service du marché ou à l'ingénieur.

Article 36 : Implantation des ouvrages (CCAG Article 52)

L'Ingénieur notifiera dans un délai de Cinq (05) jours suivant la date de notification de l'ordre de service de commencer les travaux, les points et niveaux de base du projet.

Article 37 : Sous-traitance (CCAG article 54)

Après autorisation écrite préalable de l'Autorité Contractante, le cocontractant pourra confier à d'autres entreprises la réalisation d'une partie des prestations, objet du présent marché. Il reste toutefois responsable vis-à-vis de l'Autorité Contractante de la totalité des prestations que celles-ci soient réalisées par lui-même ou par les sous-traitants.

Article 38 : Laboratoire de chantier et essais (CCAG Article 55)

38.1. Indiquer si nécessaire les modalités de réalisation des essais et études géotechniques et géophysiques prévues dans le CCTP.

38.2. Le Chef de service dispose d'un délai de sept (07) jours pour agréer le personnel et le laboratoire de l'entrepreneur, dès réception de la demande.

Article 39 : Journal de chantier (CCAG Article 56 complété)

39.1. Le journal de chantier sera signé contradictoirement par l'Ingénieur, le représentant de la BRC des marchés publics et celui de l'entrepreneur systématiquement lors des réunions de chantiers et à chaque visite de chantier. Y seront consignés entre autres :

- l'avancement des travaux ;
- le quantitatif réel des travaux effectivement réalisé sur le terrain ;
- les opérations administratives relatives à l'exécution ou au règlement du marché (notification, résultat d'essais, constat des travaux, etc.) ;
- les conditions atmosphériques ;
- les réceptions des matériaux et agréments de toutes sortes données par le représentant de l'Ingénieur;
- les incidents ou détails de toutes sortes présentant quelques intérêts du point de vue de la tenue ultérieure des ouvrages, de la durée réelle des travaux ;
- les travaux réalisés par les sous-traitants avec les références de ceux-ci.

Le Cocontractant pourra y consigner les incidents ou observations susceptibles de donner lieu à une réclamation de sa part. Pour toute réclamation éventuelle du Cocontractant, il ne pourra être fait état que des événements ou documents mentionnés en temps voulu au journal de chantier

39.2. C'est un document contradictoire unique. Ses pages sont numérotées et visées. Aucune page ne doit être enlevée. Les parties raturées ou annulées sont signalées en marge pour validation.

Article 40 : Utilisation des explosifs (CCAG Article 60)

RAS.

Chapitre IV : De la réception

Article 41 : Réception provisoire (CCAG Article 67)

Avant la réception provisoire, le cocontractant demande par écrit au Chef de service avec copie à l'ingénieur, l'organisation d'une visite technique préalable à la réception.

41.1. Epreuves comprises dans les opérations préalables à la réception

Dans un délai de sept (07) jours après réception de la demande, le maître d'œuvre ou l'ingénieur procède à l'organisation d'une visite technique préalable à la réception. Cette visite comporte les opérations suivantes :

- La reconnaissance qualitative et quantitative des ouvrages exécutés,
- Les épreuves éventuellement prévues par le CCTP,
- La constatation éventuelle de l'inexécution des prestations prévues au marché,
- Les constatations relatives à l'achèvement des travaux,
- La constatation des quantités des travaux effectivement réalisés,
- La remise des plans de recollement ;

- La Constatation éventuelle du repliement des installations de chantier et de la remise en état des lieux.

41.3. La Commission de réception sera composée des membres suivants :

- Le Maire de la commune de Bikok ou son représentant. Président ;
- Le Chef de brigade de contrôle de l'exécution des Marchés Publics ou son représentant.....Membre ;
- Le Chef Service du MarchéMembre ;
- Le Maître d'œuvre : Le Chef Service de l'Eau à la Délégation Départementale de l'Eau et de l'Energie.....Membre ;
- Le Chef Service de passation des Marchés représentantMembre ;
- L'ingénieur du marché, le Délégué Départemental Eau et Energie de la Mefou et AkonoRapporteur ;
- le Cocontractant Membre.

L'entrepreneur assiste à la réception en qualité de membre, son absence équivaut à l'acceptation sans réserve, des conclusions de la Commission de réception.

La Commission après visite du chantier examine le procès-verbal des opérations préalables à la réception et procède à la réception provisoire des travaux s'il y a lieu.

La visite de réception provisoire fera l'objet du procès-verbal de réception provisoire signé sur le champs par tous les membres de la commission.

Les convocations y relatives doivent parvenir aux membres au moins 05 jours avant la date prévue pour la réception.

Le procès-verbal de réception provisoire précise ou fixe la date d'achèvement des travaux.

41.5. La date de garantie des travaux cours dès réception provisoire des travaux.

Article 42 : Documents à fournir après exécution (CCAG Article 68)

42.1. En fin de chantier, l'Entrepreneur soumettra à l'ingénieur, trois (3) exemplaires de tirages des plans des ouvrages réellement exécutés, les contre-calques correspondants ainsi que l'ensemble des notes techniques relatives à l'exploitation et la maintenance des ouvrages. Ces derniers devront notamment préconiser un chronogramme de l'entretien périodique. Pour ceux de ces documents qui auront été traités sur ordinateur, l'Entrepreneur les fournira sur support numérique (CD-ROM).

Les côtes en plans et en altitude seront rattachées à des repères fixes (IGN) sur le terrain. Les plans conformes à l'exécution seront fournis aux échelles spécifiées dans les articles s'y rapportant au Cahier des Clauses Techniques Particulières (C.C.T.P.).

42.2. En cas de non fourniture d'un matériel ou du non achèvement d'une partie d'ouvrage, le Maître d'Ouvrage Délégué saisira une partie de la caution de bonne fin dont le montant correspondra au coût des travaux restant majoré de 10%.

Article 43 : Délai de garantie (CCAG Article 70)

La durée de garantie est de douze (12) mois à compter de la date de réception provisoire des

travaux.

Article 44 : Réception définitive (CCAG Article 72)

44.1. La réception définitive s'effectuera dans un délai maximal de quinze (15) jours à compter de l'expiration du délai de garantie.

44.3. La procédure de réception est la même que celle de la réception provisoire.

Chapitre V : Dispositions diverses

Article 45 : Résiliation du marché (CCAG Article 74)

Le marché peut être résilié comme prévu à la section III Titre IV du décret n° 2004/275 du 24 Septembre 2004 et également dans les conditions stipulées aux articles 74 , 75 et 76 du CCAG, notamment dans l'un des cas de :

- Retard de plus de quinze (15) jours calendaires dans l'exécution d'un ordre de service ou arrêt injustifié des travaux de plus de sept (07) jours calendaires ;
- Retard dans les travaux entraînant des pénalités au-delà de 10 % du montant des travaux ;
- Refus de la reprise des travaux mal exécutés ;
- Défaillance de l'entrepreneur ;
- Non-paiement persistant des prestations.

L'autorité compétente pour résilier le marché est le Délégué Régional des Marchés Publics, Autorité contractante.

Article 46 : Cas de force majeure (CCAG article 75)

46.1. Dans le cas où l'entrepreneur invoquerait le cas de force majeure, les seuils en deçà des quels aucune réclamation ne sera admise sont :

- *pluie : 200 millimètres en 24 heures ;*
- *vent : 40 mètres par seconde ;*
- *crue : la crue de fréquence décennale.*

Article 47 : Différends et litiges (CCAG article 79)

Lorsqu'aucune solution amiable ne peut être apportée au différend, celui-ci est porté devant les juridictions camerounaises compétentes.

Article 48 : Edition et diffusion du présent marché

Quinze (15) exemplaires du présent marché seront édités par les soins du Cocontractant et fournis à l'Autorité Contractante.

Article 49 et dernier : Entrée en vigueur du marché

Le présent marché ne deviendra définitif qu'après signature par le Délégué Régional des Marchés Publics du CENTRE. Il entrera en vigueur dès sa notification à l'entrepreneur par ce dernier.

**PIECE N°5 CAHIER DES CLAUSES TECHNIQUES
PARTICULIERES (C.C.T.P.)**

1: OBJET ET CONSISTANCE DES TRAVAUX

1.1 OBJET DES TRAVAUX

Le présent Cahier des Clauses Techniques Particulières (C.C.T.P) est relatif à **la Construction d'une mini adduction d'eau potable (AEP) a énergie solaire au quartier administratif et la construction de trois (03) forages équipés de pompes a motricité humaine (PMH) dans les localités de Nkongdougou 4 (Ekoum), Nkolngock (Elig Nguini) et de Sok (Nlong Assi) (lot 2)**, dans la commune de bikok, Département de la Mefou et Akono, **région du Centre** subdivisés ainsi qu'il suit :

LOTS	Désignation des taches
Lot unique	CONSTRUCTION DE QUATRE (04) FORAGES EQUIPES DE POMPES A MOTRICITE HUMAINE (PMH) DANS LES LOCALITES DE YOLA, CSI D'ANDOCK, MBAKA'A ET AU CPFF DE BIKOK DANS LA COMMUNE DE BIKOK, DEPARTEMENT DE LA MEFOU ET AKONO, REGION DU CENTRE
	<ul style="list-style-type: none">• Etudes et installation du chantier• Foration• Développement• Essai de pompage• Superstructure• Pose de la pompe• Construction d'un muret autour du forage

1.2 - CONSISTANCE DU PROJET

Le projet en sa totalité comprend :

- ETUDES ET INSTALLATION DU CHANTIER
- FORATION
- DEVELOPPEMENT
- ESSAI DE POMPAGE
- SUPERSTRUCTURE
- POSE DE LA POMPE
- CONSTRUCTION D'UN MURET AUTOUR DU FORAGE

1.3. COMPOSITION DU DOSSIER DU MAITRE D'OUVRAGE

Le dossier fourni par le Maître d'Ouvrage comprend :

- Des documents écrits :
 - o Cahier des Clauses Techniques Particulière (CCTP) ;
 - o Annexes.
- Des documents graphiques aux échelles appropriées :
 - o N° 1 : Plan de masse ;

PREMIERE PARTIE :

CHAPITRE I : TRAVAUX PRELIMINAIRES

A-GENERALITES ET PRESCRIPTIONS

A.1 - TRAVAUX PRELIMINAIRES

1 - Installations de chantier

Mise en place des installations nécessaires au bon fonctionnement de l'Entreprise :

- Bureaux pour l'entreprise ;
- Bureau pour le contrôle, équipé d'une table, de 2 chaises et d'une armoire fermant à clef ;
- Salle de réunions de chantier équipée ;
- Magasins, panneau de chantier etc.

A.2 - IMPLANTATION DES OUVRAGES

L'implantation des ouvrages sera assurée par l'Entreprise, et approuvée par le Maître d'œuvre et l'Ingénieur avant tout commencement des travaux. Les erreurs de cotes d'altitude que les opérations d'implantation pourraient être révélées doivent être immédiatement signalées au Maître d'Ouvrage en vue d'apporter les modifications nécessaires au bon déroulement du chantier.

A.3 - MODIFICATION EN COURS DE TRAVAUX

Le Cocontractant est réputé avoir les connaissances suffisantes sur les conditions et contexte de réalisation du projet et les suggestions d'exécution des travaux.

Toutefois, au cas où des modifications de la nature des terrassements s'avéreraient nécessaires en cours de travaux, soit par la nature du terrain rencontré, soit par la présence d'obstacles, tels que canalisations, vestiges, etc..., le Maître d'Ouvrage définira les incidences sur le calendrier d'exécution et le règlement des dépenses résultant de ces modifications. Le Cocontractant ne pourra poursuivre les travaux qu'avec l'accord du Maître de l'Ouvrage.

A.4 - MISE EN OEUVRE

Les fonds de fouilles doivent atteindre le bon sol, **conformément aux résultats de l'étude géotechnique préalable effectuée par l'entreprise**. Si lors de l'exécution des fouilles, il y a des arrivées d'eau ou de la remontée de la nappe, l'entreprise prendra toute disposition pour le soutien des fouilles et le rabattement local de la nappe à l'approche de ces ouvrages.

Les terres provenant des fouilles, dans le cas où elles ne seraient utilisables selon l'appréciation du **Maître d'Œuvre** pour d'autres emplois dans les travaux, seront par les soins du Cocontractant, amenées aux décharges publiques sans qu'il ait lieu à aucune indemnité spéciale quelle que soit la distance.

Il pourra être ordonné l'épandage de ces remblais dans l'emprise du chantier sans qu'il y ait lieu d'indemnité spéciale. Les remblais autour des fouilles pourront être exécutés avec les matériaux provenant des fouilles à la condition que ce matériau soit approuvé par le **Maître d'Œuvre**. Les remblaiements autour des ouvrages seront exécutés par couches successives de 30 cm maximum d'épaisseur, pilonnées, arrosées et compactées. Au cas où un apport de terre serait nécessaire, il devra parvenir d'endroits sains et en tous les cas d'emplacements agréés par le **Maître d'Œuvre**. Il est défendu d'adosser les terres contre les maçonneries récentes, de toute façon ces remblaiements devront être exécutés à la main pour charger uniformément les parois et éviter toutes contraintes qui pourraient résulter d'une charge mal répartie.

B/ DESCRIPTION DES TRAVAUX

B.1- FOUILLES EN PUITTS

Elles sont prévues pour les fondations des semelles isolées. Une garde de 0,50 m au moins sera réalisée autour des ouvrages B.A. pour permettre le coffrage des joues des semelles

B.2- FOUILLES EN RIGOLES

Elles sont prévues pour l'exécution de la pose des canalisations le long de la route et dans les champs.

CHAPITRE II : LES FONDATIONS

A/ GENERALITES ET PRESCRIPTIONS

A.1 - DOCUMENTS TECHNIQUES DE REFERENCE

Pour l'exécution des travaux, le Cocontractant sera soumis aux prescriptions et documents techniques de base suivants :

- Nouvelles règles techniques de conception et de calculs des ouvrages et constructions en béton armé suivant la méthode des ETATS LIMITES (BAEL) - EDITION 91 ;
- Les normes françaises ou similaires approuvés au CAMEROUN ;
- **Eurocode 2** ;
- Les règles du CAMEROUN en matière de construction et d'urbanisme.

A.2 - RECEPTION DE FERRAILLAGES

Avant bétonnage, l'Entreprise informera le **Maître d'Œuvre** de la finition des ferrillages en vue de leur réception. Le terme "Bon à bétonner" sera précisé sur le Journal de Chantier par le Maître d'Œuvre après cette réception et qui autorisera l'Entreprise à effectuer le bétonnage des zones en objet.

A.3. - MATERIAUX CONSTITUANT LES BETONS

A.3.1- Agrégats

Tous les agrégats sur chantier seront stockés dans des compartiments conçus à cet effet. Les seuls agrégats autorisés sur le chantier sont les suivants :

- Gravillons 5/15 concassés
- Gravillons 15/25 concassés
- Sable naturel ou de concassage 0/5 (proportion d'éléments retenus sur le tamis de 5 mm doit être inférieure à 10%)

A.3.2 - Agrégats concassés

Les agrégats concassés livrés sur chantier seront soumis au préalable à l'agrément du Maître de **d'Œuvre**. L'origine des agrégats devra être agréée par le Maître d'Ouvrage ou sa Direction chargée du contrôle des travaux. Ils proviendront des rivières, carrières ou de concassage de roches stables, exemptés de corps étrangers, de matières organiques, de poussières, de vases et argiles, adhérentes ou non aux grains.

Au point de vue granulométrie, on devra avoir :

Pour le béton non armé : les graviers devront passer en tous sens dans un anneau de 40 mm et ne pas passer dans un anneau de 15 mm (15/40) ;

Pour le Béton armé : les graviers devront passer en tous sens dans un anneau de 25 mm et ne pas passer dans un anneau de 10 mm (10/25).

Les spécifications ci-dessus pourront être modifiées après présentation du mémoire établi par l'Entreprise à ce sujet. Une courbe granulométrique sera réalisée pour chacun des matériaux rendus sur le chantier, suivant fréquence indiquée dans le tableau.

A.3.3 - sables

Les sables auront les caractéristiques précisées dans les tableaux relatifs aux essais de réception. Les sables devront être fins, graveleux et crissant sous la main, ne s'y attachant pas. Ils seront débarrassés de toute partie terreuse ou calcaire, de déchets divers, débris et bois.

Ils seront au besoin passés à la claire ou au crible et lavés. Les sables viendront des carrières agréées ou seront des sables de rivières. Ils ne devront pas contenir en poids plus de 5% de grains passant au tamis à 900 mailles centimètres carré et ne devant pas renfermer des fines dont les plus grandes dimensions dépasseraient les limites ci-après :

- * Pour mortier 0/2 mm
- * Pour béton armé 0/5 mm
- * Pour béton non armé 0/5 mm

Propreté : Les sables doivent avoir un équivalent de sable (ES) supérieur à 75.

A.3.4 - Ciments

Le ciment sera du CPA 45 ou du CPJ 35.

Les ciments employés seront des ciments portland artificiels 215.325 Norme P.15.302 et suivantes. Ils seront livrés sur le chantier en sacs papier six épaisseurs. Tout ciment humide ou ayant été altéré par l'humidité sera rejeté et enlevé immédiatement du chantier.

Le Cocontractant informera la Direction des travaux de la constitution de ses approvisionnements.

Des prélèvements contradictoires pourront être effectués sur chaque lot et soumis aux frais du Cocontractant, aux essais prévus par la Norme P.15.301 de l'AFNOR dans un Laboratoire agréé.

Les lots qui ne possèderaient pas de caractéristiques requises devront être enlevés du stock destiné aux travaux et évacués hors du chantier.

Les sacs devront être en bon état au moment de leur pose sur le chantier et conservé dans des endroits couverts, parfaitement secs et sur une aire de planches isolées du sol de dix centimètre (10 cm) au minimum.

A.3.5- Aciers

Toutes les armatures ou treillis métalliques mis en œuvre dans le béton seront conformes aux spécifications du BAEL 91 ou à l'Eurocode 2. Les aciers auront les caractéristiques de la norme française 35.001 AFNOR. Les aciers utilisés sur chantier seront de la nuance Fe E240 pour les ronds lisses et Fe E500 pour les aciers à haute adhérence. Les barres seront coupées à la cisaille.

Le cintrage se fera à froid, soit manuellement, soit mécaniquement. Le cintrage à chaud pourra être admis pour les aciers à haute adhérence d'un diamètre égal ou supérieur à 32 mm, à condition qu'il soit fait usage d'un appareil de contrôle évitant la surchauffe et après avis du représentant du maître d'œuvre ou, le cas échéant, le maître d'œuvre délégué.

Les diamètres des mandrins utilisés pour le cintrage seront conformes aux règles BAEL 91 et aux fiches d'homologation. Les dispositions d'ancrage seront des coudes normaux à 45° à retour d'équerre ou à ancrage double coude. Les aciers utilisés seront dégraissés et exempts de calamine. Les barres présentant des défauts préjudiciables à leur résistance mécanique, tels que soufflures, fentes ou gerçures, seront refusées.

Les armatures seront façonnées de façon à présenter exactement les longueurs et les formes prévues par les dessins d'exécution du B.E.T. ou de l'Entreprise, **remis au Maître d'œuvre durant les études de structures de l'ouvrage à construire.**

L'assemblage des armatures doit se faire sur l'atelier du chantier, mais jamais à l'intérieur d'un coffrage de poutre après mise en place des joues.

Les distances des armatures aux parois de coffrage seront 3 cm pour les bétons en élévation. Les distances des armatures aux parois de coffrage seront 5 cm pour les bétons en fondation. Les distances des armatures aux coffrages seront obtenues à l'aide de cales en béton préfabriqué ou de cales plastiques dont la dimension sera adaptée au résultat à obtenir.

Les cales en béton comporteront des chevelus de fixation à l'armature. Les ligatures et les barres de montage seront en nombre suffisant pour éviter toute déformation de l'armature assemblée, tant pendant les manipulations que lors du coulage du béton.

En cas de doute sur la qualité des aciers approvisionnés sur site, le Maître d'Ouvrage ou le Représentant du maître d'œuvre ou, le cas échéant, le maître d'œuvre délégué pourront demander, à la charge de l'Entreprise, des essais de résistance sur des échantillons prélevés sur site. Les essais seront effectués par un Organisme agréé.

Pour les armatures des poutrelles de planchers, toutes dispositions seront prises pour maintenir en bonne position les barres relevées au voisinage des appuis. L'emploi en nombre suffisant de répartitions transversales permettra d'éviter cette malfaçon possible. Les recouvrements seront conformes aux prescriptions du BAEL 91.

Les armatures présentant des traces de rouille non adhérentes seront énergiquement brossées avant mise en place dans les coffrages. Les armatures façonnées ou non seront stockées sur des madriers et non pas à même le sol.

Les aciers seront livrés par un producteur agréé qui garantira la qualité de la production. Les ronds de diamètre 6 mm pourront être acceptés en couronnes de diamètre minimum de 200: Ø.

Les armatures seront approvisionnées en longueur minimale de 12 mètres.

A.3.6- LES BETONS

A.3.6.1 - Qualité du béton

Quinze (15) jours au plus tard après l'ouverture du chantier, et avant toute exécution, le Cocontractant devra soumettre au Laboratoire National de Génie Civil « LABOGENIE » ou par un laboratoire possédant un agrément à jour pour approbation, une composition détaillée de tous les bétons et mortiers devant être mis en œuvre, tenant compte des matériaux livrés sur le chantier.

Tous les bétons mis en œuvre dans les fondations (béton de propreté, semelles, longrines, raidisseurs, ...) seront exécutés avec du ciment CPJ 35. La composition des bétons mis en œuvre sera définie par une analyse de composition de méthodes de type FAURY, VALETTE, DE DREUX de BOLOMAY, exécutée par le Laboratoire National de Génie Civil. Le Cocontractant supportera les frais de nouvelles études de composition en Laboratoire. Tous les bétons pour béton armé devront satisfaire impérativement aux conditions de résistances demandées. Les résistances demandées sont les suivantes :

Désignation	Dosage minimal ciment/m ³	Destination	Résistance en MPa sur éprouvettes cylindriques	
			Compression minimale à 28j	Traction minimale à 28j
C 150 C 250	150 kg 250 kg	Béton de propreté ou de calage Gros béton de fondation d'ouvrages, remplissage des trottoirs	Non exigée	
B 25	300 kg	Regards, ouvrages de tête d'assainissement, revêtement de fossés	25	2,2

Désignation	Dosage minimal ciment/m ³	Destination	Résistance en MPa sur éprouvettes cylindriques	
			Compression minimale à 28j	Traction minimale à 28j
B 30 ou C30/37	350 kg	Dalles de couverture de fossés, dalots, BA en élévation, murs de soutènement, puisard, culées, caniveaux en BA, Béton compacté au rouleau	30	2,6
B 40	400 kg	Pour ouvrage d'art	40	2,8

Les essais de contrôle des performances doivent être réalisés par l'Entrepreneur en présence du Maître d'œuvre ou de son représentant dûment mandaté.

A titre indicatif, les coefficients de minoration ou de majoration de la résistance à la compression sur une éprouvette de forme donnée, sont :

Nature de l'éprouvette	Dimensions en cm	Coefficient de forme	
		Limite de variation	Valeur moyenne admissible
Cylindre	16 x 32	-	1,00
Cube	10	0,70 à 0,90	0,80
	15	0,70 à 0,90	0,80
	20	0,75 à 0,95	0,83
	30	0,80 à 1,00	0,90

Au cas où ces valeurs ne seraient pas obtenues, l'Entreprise produira une note de calcul justificative de la sécurité des ouvrages concernés en conformité avec les règles BAEL 91 ou EUROCODE 2. A défaut, il sera demandé la démolition des ouvrages concernés ou leur renforcement.

A.3.6.2 - Fabrication des bétons

La confection du béton sera effectuée par une centrale à béton à dosage pondéral. Quel que soit le procédé de fabrication retenu, les produits obtenus doivent être homogènes et présenter des granulats parfaitement enrobés de liant. La durée de malaxage devant être suffisante pour obtenir le résultat voulu : dès que ce résultat est obtenu, le malaxage ne doit pas être prolongé.

Le Cocontractant ne devra en aucun cas, réaliser un béton liquide, étant donné la diminution de résistance entraînée par l'excédent d'eau. La mise en œuvre du béton sec sera facilitée par l'emploi obligatoire de pervibrateur.

Un échantillon de béton prélevé directement dans une gâchée devra pouvoir former une boule régulière, après mouvement alternatif rapide dans le creux de la main et se détacher facilement de cette dernière sans la salir. Des essais au cône pourront être imposés et des prélèvements de béton seront effectués pour confirmation de la résistance projetée. Le rapport eau/ciment sera déterminé en fonction de l'humidité des agrégats.

A.3.6.3 - Mise en œuvre des bétons

Les bétons seront mis en œuvre au fur et à mesure de leur confection, le stockage dans des containers nécessitant un ajout d'eau au moment de l'emploi est strictement interdit. Les bétons seront toujours soigneusement vibrés par des aiguilles cylindriques.

Les nœuds de ferrailage seront disposés de façon à permettre une bonne mise en place du béton sur toute la hauteur de l'ouvrage considéré. L'Entreprise prendra toutes dispositions pour assurer un calage et une fixation correcte des aciers afin d'éviter leur déplacement pendant le coulage. De même, elle ajoutera toutes barres de montages et ligatures nécessaires au maintien correct des ouvrages

(fourreaux, tubes, canalisations, boîtes, taquets, pré-cadres, etc...) posés par elle-même ou d'autres corps d'état dans les coffrages.

Le transport des bétons entre le lieu de confection et l'ouvrage à couler se fera :

- par bennes transportées à l'aide de grues
- par pompe.

Le transport en dumper est strictement interdit.

Les reprises de bétonnage seront faites au droit des poutres et des voiles.

Avant coulage d'une reprise, le béton ancien sera soigneusement débarrassé de tout gravât au jet d'air comprimé, repiqué pour faire saillir les graviers et éliminer la laitance, puis lavé, si nécessaire, des adjuvants de reprise de bétonnage utilisés conformément à la fiche technique du produit. Aucune reprise de bétonnage ne sera faite dans les parties visibles des ouvrages.

Le décoffrage des ouvrages sera effectué lorsque le béton aura acquis une résistance suffisante.

A.3.6.4 - Épreuve de convenance

Il sera exécuté sur le chantier avant le démarrage des travaux, un béton témoin pour chaque "atelier" de bétonnage. On considère comme atelier de bétonnage, un ensemble déterminé d'appareils qu'il soit à poste fixe ou déplaçable d'un chantier à l'autre et qui est servi par une équipe déterminée. Le nombre minimal des éprouvettes soumises à essai est de 9.

La fabrication effective du béton pour la construction pourra démarrer, après accord du Maître de l'Œuvre, si les résistances nominales à la traction et à la compression à 7 jours, sont au moins égales au 75/100 des résistances minimales exigées à 28 jours. La résistance caractéristique à la compression à 28 jours doit au moins être égale 270 bars. Dans le cas contraire il conviendra de recommencer aussitôt l'épreuve avec une nouvelle composition.

A.3.6.5 - Épreuves des bétons en cours de travaux, éprouvettes

Elles sont définies à l'article "Essai de réception des matériaux".

A.3.6.6 - Défaut d'exécution, état de surface

En cas d'état de surface des bétons jugé non recevable par le Maître d'Œuvre, le Cocontractant devra exécuter à ses frais exclusifs un ragréage complet des ouvrages correspondants avec un enduit à base de résine synthétique du type SIKALATEX ou équivalent. La mise en œuvre et les dosages de cet enduit devront être conformes à la fiche technique du fabricant.

A.4 - COFFRAGE

A.4.1- Généralités

Tous les ouvrages en béton de fondation seront exécutés en coffrage ordinaire sauf instructions contraires émanant du Maître d'Œuvre et sauf indications contraires sur les plans :

- a) Si les coffrages ordinaires sont constitués de sciages simplement juxtaposés, ces derniers devront être de même niveau et convenablement jointifs. L'écartement maximal toléré dans les joints est de 2 millimètres. Le dénivelé maximal toléré normalement au plan d'un parement entre deux sciages juxtaposés sera de trois millimètres.
- b) Si les coffrages ordinaires sont composés de panneaux de fibres de bois agglomérés ou de contre-plaqué simplement juxtaposés, ces panneaux seront convenablement jointifs et de même niveau. Les jeux tolérés entre panneaux seront les mêmes qu'entre sciages. Les tolérances sont celles du DTU 23 rappelées dans le Chapitre IV Paragraphe A

A.4.2- Soins avant bétonnage

- a) Propreté

Les coffrages ne devront pas être tachés par des produits hydrocarbonés, tels que graisse, cambouis, etc... Ni par la rouille. Les taches seront soigneusement enlevées si besoin en est.

b) Nettoyage

Immédiatement avant mise en œuvre du béton, les coffrages seront nettoyés avec soin de façon à les débarrasser des poussières et débris de toutes natures.

La finition du nettoyage sera assurée à l'air comprimé.

c) Humidification

Les coffrages en bois courant seront abondamment arrosés avant mise en œuvre du béton.

L'arrosage sera conduit au besoin en plusieurs phases échelonnées de manière à obtenir une humidification des bois aussi complète que possible, qui aura pour but de resserrer les joints par gonflement du bois.

Les surfaces humides ne devront cependant pas être ruisselantes. L'eau en excès sera évacuée à l'air comprimé.

d) Enduction d'huile

Seront huilés avant mise en œuvre du béton :

- tous les coffrages métalliques
- les coffrages soignés composés de panneaux en contre-plaqué ou en fibres de bois agglomérés et tous les coffrages pour parements fins.
- L'huile en excès au fond des moules sera époncée avant bétonnage. Les huiles employées seront des huiles spéciales dites de démoulage.

A.4.3- Entretien

Si plusieurs emplois sont prévus pour un même coffrage, celui-ci sera parfaitement nettoyé et éventuellement remis en état avant tout nouvel usage.

A.4.4- Sécurité du personnel et des tiers

Les coffrages qui après emploi porteraient des clous ou pointes ou saillies seront immédiatement dégarnis de leurs pointes s'ils sont destinés à être réemployés.

Dans le cas contraire, ils seront immédiatement brûlés ou stockés à l'écart du chantier, en un emplacement non accessible au public.

A.5 - Essai de réception des matériaux

Les normes du DTU précisent les résultats des essais exigés sur les matériaux et leur cadence.

Les résistances mentionnées dans les tableaux correspondent à des résistances caractéristiques. Ces essais sont impérativement exécutés par le laboratoire National de Génie Civil ou tout autre Laboratoire agréé par le MINTP et le Labogenie, aux frais de l'Entreprise.

B/ DESCRIPTION DES TRAVAUX

B.1 - BETON DE PROPLETE

Sous les semelles-longrines, sera coulé un béton de propreté dosé à 250 kg de ciment CPJ 35, avec épaisseur moyenne de 5 cm.

B.2- BETON ARME POUR SEMELLES - LONGRINES

Les fondations seront exécutées en béton armé dosé à 350 kg/m³ de ciment CPA 45. Si l'entreprise envisage l'utilisation d'un adjuvant, elle devra donner les caractéristiques de l'adjuvant et la notice d'emploi du fabricant. Seuls des adjuvants bénéficiant d'un avis technique pourront être employés.

L'enrobage des aciers sera de 5 cm en semelle et 3 cm pour les autres ouvrages.

B.3 - CHAPES EN BETON ARME

Les chapes en béton armé reliant les longrines sont réalisées sur béton de propreté.

Elles sont ferraillées par une nappe basse. Elles sont livrées parfaitement dressées. L'enrobage des aciers sera de 6 cm.

B.4- ACIERS TOR POUR B.A. FONDATION

Ce sont les aciers écrouis **Fe E 500 A** utilisés principalement pour les armatures longitudinales des poutres, poteaux et dalles, cuve.

Ces aciers sont aussi utilisés pour l'exécution des armatures transversales des longrines, pré poteaux.

CHAPITRE III : BETON ARME EN ELEVATION

A/ PRESCRIPTIONS TECHNIQUES

Sont appliquées dans le présent chapitre toutes les prescriptions techniques précisées au Chapitre II - titres A1 à A5.

Les coffrages seront exécutés en matériaux de bonne qualité dont la planéité reste normale après humidification et dessiccation successives dues au bétonnage. L'étanchéité des coffrages sera suffisante pour éviter les pertes de laitance au moment du pilonnage ou de la mise en vibration. Les parements de béton coffré répondront selon leur destination aux classes telles qu'elles sont définies par le DTU 23-1.

- Classe 1 : Élémentaire pour les fondations enterrées
- Classe 2 : Ordinaire pour l'ensemble de la structure
- Classe 3 : Courant pour les pièces en façade de la structure

Dans le cas où le résultat ne sera pas satisfaisant, l'Entreprise aura à sa charge la réalisation d'un enduit hydrofuge avec un adjuvant hydrofuge après repiquage complet pour dégager les agrégats. Dans tous les cas, les défauts de planéité, d'équerrage, etc... Seront corrigés de la même manière et dans les mêmes conditions que ci-dessus.

Les recoupes de balèvres et ragréage seront exécutés au décoffrage en fonction de l'état de surface et de la classe de parement à obtenir.

Les joints de construction seront débarrassés de tous les éléments de coffrages qui pourraient s'opposer à leur fonctionnement et il sera obligatoirement fait usage de matériaux de type ininflammable.

Les voiles et poteaux devront être d'une verticalité absolue. Il ne sera admis de défaut d'implantation entre les poteaux ou voiles superposés. Les tolérances admises sont celles définies par le DTU 23-1.

En aucun cas, elles ne doivent dépasser les tolérances suivantes :

- La tolérance maximum sur une hauteur de 3 mètres ne devra pas excéder 15 mm quels que soient la pièce et l'emplacement (angle, Mefou et Akono, etc...) dans laquelle elle est mesurée. L'écart de hauteur entre 2 angles quelconques d'une pièce sera inférieur à 10 mm
- Le coulage du béton ne devra sous aucun prétexte présenter de défauts d'homogénéité dans la masse, la constatation de défauts de ce genre pourrait entraîner la démolition de la partie défectueuse et sa reconstruction.

- Les arêtes et en général tout ce qui est ligne architecturale devront sortir du coffrage parfaitement droit sans arrachements, manques ou irrégularités.

B / DESCRIPTION DES TRAVAUX

L'ensemble des ouvrages béton armé en élévation seront réalisés en ciment Portland artificiel (CPA 45), dosé à 400 kg/m³ de béton. L'enrobage des aciers sera de 3 cm minimum. La décomposition des articles à exécuter est la suivante.

B.1 - BETON ARME DES POUTRES

Cet article concerne les poutres, les chaînages, raidisseurs, linteaux.

Ils devront former un système mécaniquement continu.

Toutes les maçonneries seront raidies par des chaînages en béton armé reliés entre eux. Les chaînages horizontaux formeront avec les chaînages verticaux (poteaux) un système mécanique continu.

B.2 - BETON ARME DES POTEAUX

Les coffrages des poteaux seront parfaitement verticaux et calés de telle sorte qu'ils ne subissent aucun mouvement pendant la mise en œuvre du béton. Ils seront coulés en une seule opération. L'utilisation du pervibrateur est obligatoire. Le décoffrage des poteaux pourra intervenir 48 heures après la mise en œuvre du béton.

B.3 - ACIER TOR POUR B.A. ELEVATION

Mêmes prescriptions que l'Article 3.04

CHAPITRE IV: MAÇONNERIES

A/ - PRESCRIPTIONS PARTICULIERES

A1 - RAPPEL DE REGLEMENT

Toutes les maçonneries entrant dans la composition des ouvrages définies ci-dessous devront répondre aux prescriptions des documents techniques unifiées et normes françaises homologuées:

- DTU n°20-1 et 20-12
- Normes NFP 13.304 et 14.301

A.2 - MODE DE MISE EN OEUVRE

L'implantation des ouvrages devra être rigoureuse et le respect absolu des côtes, pour permettre la pose sans retouches des éléments d'ouvrages des autre corps d'état et des installations prévues. Le mortier de pose sera mis en œuvre conformément au DTU N°20. Les éléments de maçonnerie seront montés à joints verticaux décalés. Les joints dans les deux sens (vertical et horizontal) doivent être réguliers et pleins sur toute la surface de pose. L'épaisseur de joint doit être comprise entre 1 et 1,5 cm. Les jonctions d'angle seront réalisées par raidisseurs B.A. de façon à assurer la continuité des parois.

B - DESCRIPTION DES TRAVAUX

B.1 - Raccords - Calfeutremments

B.1.1 - Prescriptions générales

Les raccords seront toujours réalisés en matériau strictement de même nature que l'ouvrage qui les reçoit. La finition des raccords devra être parfaite, leur arasement strictement au même nu, aucune

marque de reprise ne devra être visible, etc.. En particulier, l'arasement au droit des fourreaux, canalisations, gaines, etc. devra être parfaitement dressé.

B.1.2 - Raccords sur éléments verticaux

Ceux-ci seront arasés au nu fini des murs en béton ou des enduits sur murs. L'aspect fini devra correspondre à celui du parement. Ces raccords sont à la charge du Cocontractant.

B.1.3 - Raccords des peintures

Dans le cas où des travaux de percements, scellements, raccords, etc... Seraient exécutés après les finitions des peintures, les raccords seront obligatoirement exécutés par le Cocontractant. Dans le cas de travaux normalement exécutés, après finition des peintures, le Cocontractant devra prendre en charge les locaux dans lesquels il intervient et sera tenu d'en assurer la protection. Les dégâts occasionnés seront repris dans les mêmes conditions énoncées ci-dessus.

B.1.4 - Fixations diverses

Fixation dans le béton et les maçonneries : Les petits tamponnements et autres fixations sont à la charge du Cocontractant. Les fixations par spit sont interdites dans les ouvrages en béton et en maçonnerie. Il est fait obligation d'employer des chevilles auto-foreuses.

B.5.5.5. - Supports

Le Cocontractant devra prévoir tous les supports nécessaires à la parfaite fixation de leur matériel, et en particulier pour toutes les tuyauteries et canalisations de toute nature en nappes ou isolées. Ces supports devront être d'exécution soignée, réalisée selon les méthodes de travail de la serrurerie, et dans toute la mesure du possible, choisis dans des fabrications de série, inoxydables ou protégés contre la corrosion par traitement de surface en usine. Chaque fois qu'il supportera plusieurs tuyauteries voisines, le support devra être étudié en fonction de l'ensemble du problème.

Il ne sera admis dans ce domaine aucune improvisation sur le chantier. Les supports importants seront préparés en atelier. Ceux qui seront exécutés sur le chantier devront l'être d'après des plans approuvés par le Maître d'Œuvre.

CHAPITRE V: ENDUITS - CHAPES

DIVERS GROS OEUVRE

A - PRESCRIPTIONS PARTICULIERES

A.1 - RAPPEL DE REGLEMENT

- Les enduits seront réalisés conformément au DTU 26-1
- Les chapes et formes seront réalisées conformément au DTU 26-2

A.2 - NATURE DES MATERIAUX

Les matériaux entrant dans la composition des ouvrages à définir devront répondre aux prescriptions annoncées pour le béton (chapitre 3 et 4) et à défaut intégrés à l'article y afférent.

A.3 - ENDUITS

Les enduits extérieurs ou intérieurs sur bétons seront réalisés au mortier de ciment mélangé de sable 0/5, parties fines dans la limite de 10 %. Le mortier peut recevoir un adjuvant SIKALATEX ou produit similaire agréé, dans la limite de 10%. Tous les enduits seront exécutés en 3 couches et auront une épaisseur moyenne de 15 mm pour les enduits intérieurs et de 20 à 25 mm pour les enduits extérieurs.

- 1ère couche d'accrochage dosé à 500 kg de ciment

- 2ème couche intermédiaire ou corps d'enduit dosé à 400 kg de ciment.
- 3ème couche de finition dosée à 300 kg de ciment pour les enduits intérieurs et 350 kg de ciment pour les enduits extérieurs.

Ces dosages s'entendent pour 1000 l de sable sec. Les enduits recouvriront de 15 mm au moins les parties les plus saillantes du support.

Chaque couche d'enduit ne sera appliquée qu'après séchage complet de la précédente. Le support d'enduit devra être mouillé avant l'exécution et avant chaque application d'une couche précédente.

A.4. - CHAPES RAPPORTEES

A.4.1 - Etat du support

Après nettoyage, la surface doit être rendue rugueuse par des moyens manuels ou mécaniques.

Après ce traitement, la surface doit être à nouveau nettoyée soigneusement notamment pour enlever la poussière dégagée par le traitement. Elle doit être ensuite humidifiée ou traitée avec des produits d'accrochage.

A.4.2 - Constitution

- Le dosage du mortier est de 250 kg de ciment par mètre cube de mortier pour fond de fondation
- Le dosage du mortier est de 400 kg de ciment par mètre cube de mortier pour parois des cuves ;
- Le dosage du mortier est de 350 kg de ciment par mètre cube de mortier pour poteaux, poutres et ceintures ;
- Le dosage du mortier est de 350 kg de ciment par mètre cube de mortier pour chambres de collecte, dalle de salle de commande et B.F. avec un produit durcisseur.

A.4.3 - Epaisseur

L'épaisseur est de 2,5 cm à 4 cm suivant les cas.

A.4.4 - Exécution

Le mortier est étalé sur la surface du support, damé puis réglé et taloché.

B/ DESCRIPTION DES TRAVAUX

B.1 - ENDUITS INTERIEURS FROTASSES

Enduit intérieur sur murs avec couche de finition frottasse. Exécution des arêtes et cueillis coupés et arrondis de raccordement. Sujétions pour embrasures.

B.2 - ENDUIT EXTERIEUR DES OUVRAGES

Enduit extérieur sur murs avec couche de finition finement talochée.

Exécution arêtes et cueillis, couplés et arrondis de raccordement.

Sujétions pour incorporation de grillage en jonction entre structure et maçonnerie.

B.3 - CHAPE

Chape rapportée sur dallage en béton. Sujétions de mise en œuvre suivant A.4.

CHAPITRE VI: MENUISERIE METALLIQUE

A - INDICATIONS GENERALES

Le présent chapitre règle les conditions d'exécution des travaux de menuiserie métallique et serrurerie. Il définit de même la description des ouvrages à mettre en œuvre et leur localisation.

Les travaux et ouvrages en menuiseries métalliques comporteront les spécifications suivantes :

Le seuil de la porte sera recouvert de métal et devra se situer à 12 mm au moins au-dessus de la dalle extérieure

A.1 - Etendue et limites des ouvrages

Les travaux comprennent :

- La porte métallique de la salle de commande ;
- Les grilles métalliques de protection sur le château et les échelles (bâche et château) .

A.2 - Documents de référence

- DTU 37.1 - Travaux de Menuiserie Métallique

A.3 - Conditions d'exécution des travaux

- **Dessins et repérage**

Le Cocontractant établira les plans de détails d'exécution de ses ouvrages. Il précisera les dimensions et assurera en temps utile les approvisionnements des huisseries.

L'Entreprise devra transmettre les plans d'exécution des menuiseries métalliques et les détails de fixation, au Maître d'Ouvrage et au Représentant du maître d'œuvre ou, le cas échéant, le maître d'œuvre délégué pour avis.

B. - PRESCRIPTIONS TECHNIQUES

B.1 - Prescriptions applicables aux métaux

- Acier

Les barres, profilés seront en acier répondant aux prescriptions des normes françaises ou équivalent.

Ils seront exempts de défauts, tels que pailles, criques, ou piqures. Les profilés tubulaires seront totalement exempts de calamine. Ils seront choisis dans la gamme des tubes profilés formés à chaud et soudés, épaisseur mince ou forte selon les exigences de résistance.

- Aciers inoxydables

Tôle d'acier inoxydable austénitique bas classe 20/10, normalisée Z3CN 20/10, polie au grain 220.

Les soudures seront exécutées selon les prescriptions du fournisseur et seront systématiquement passivées avec des produits appropriés. Les vis utilisées seront en acier inoxydable.

B.2. - Protection anti-rouille

Les éléments en acier recevront une protection par application de peinture primaire glycérophtalique de bonne qualité. L'emploi d'anti-rouille ordinaire type minium de fer, chromate de zinc, etc...est formellement prohibé. Le métal sera préalablement décalaminé par brossage efficace ou sablage si nécessaire et dégraissé à l'essence ou décapant. L'application d'anti-rouille se fera à la brosse, sur tous les développements de profils y compris les parties difficilement accessibles.

B.3. - Assemblages - Façonnage

Les assemblages seront réalisés selon le cas par soudure ou par goujons, goupilles et vis. Ils seront réalisés de telle sorte qu'ils puissent résister sans déformation permanente, ni amorce de rupture, aux essais mécaniques. Quels que soient les procédés de réalisation utilisés, les assemblages ne devront pas permettre les infiltrations et le séjour de l'eau dans les profilés assemblés. Sur les parties apparentes, les soudures seront enlevées ou ragrées sur toutes les surfaces où elles seraient nuisibles

à l'aspect, à l'étanchéité et au bon fonctionnement des ouvrages. Les ouvrages façonnés et assemblés ne devront pas présenter de déformations. Toutes dispositions seront prises pour respecter cette exigence compte tenu notamment du transport, du stockage et de la mise en œuvre des éléments pré façonnés en atelier.

B.4. - Etanchéité

L'attention du Cocontractant est attirée sur l'étanchéité des ouvrages qui doit être quasi totale : étanchéité à l'air et à l'eau. Le Cocontractant prévoit tous les accessoires pour assurer une parfaite étanchéité, il est le seul responsable de l'étanchéité de ses ouvrages et leur raccordement avec le gros œuvre. Il devra utiliser un béton hydrofuge avec des adjuvants tel que le zoom et la sikalatex.

B.5. - Quincaillerie

Le Cocontractant est tenu de soumettre des échantillons à l'agrément du Maître de l'Ouvrage. Ces échantillons une fois approuvés seront fixés sur un panneau qui restera déposé dans le bureau de chantier pendant toute la durée des travaux pour servir de base de référence.

CHAPITRE VII : PEINTURE

A - INDICATIONS GENERALES

A.1. - ETENDUE ET LIMITE DES TRAVAUX

Les travaux du présent chapitre comprennent :

- Les travaux de peinture sur les enduits extérieurs (type Colorado colleur gold)
- Les travaux de peinture sur les enduits intérieurs (peinture alimentaire)
- Les travaux de peinture sur les menuiseries métalliques

A.2. - OBLIGATION DU COCONTRACTANT

Les prix unitaires du Cocontractant doivent être déterminés conformément aux plans et aux indications du présent devis. Dans le courant du détail d'études, le Cocontractant devra signaler, par écrit, toute omission, tout manque de concordance ou toute autre erreur qui aurait pu se glisser dans l'établissement des documents de consultation, faute de quoi, il sera réputé avoir accepté les clauses du dossier.

Par le fait de soumissionner, le Cocontractant contracte l'obligation d'exécuter l'intégralité des travaux de sa profession, nécessaire pour le complet et parfait achèvement de la construction projetée, conformément aux règles de l'art, même s'il n'est pas fait mention explicitement de certains d'entre eux au devis descriptif.

Dans le cas où les stipulations du devis descriptif ne correspondraient pas à celles des autres pièces, du marché, écrites et dessinées, le Cocontractant se devra d'envisager la solution la plus onéreuse. De ce fait, il ne pourra réclamer aucun supplément sous prétexte que les pièces du dossier d'appel d'offres présentent des contradictions ou omissions.

A.3 - DOCUMENT DE REFERENCE

D. T. U. 59 - cahier de Prescriptions Techniques Générales applicables aux travaux de peinture, nettoyage de mise en service Cahier N° 139 du C. S. T. B.

D. T. U. 81.2. Cahier des charges applicables aux travaux de ravalement, peinture Cahier N° 336 du C. S. T. B.

Les normes françaises et notamment les normes T. 30.001 et T. 30. 003

Les essais de qualification des surfaces peintes (cahier N° 695 du C. S. T. B.)

A.4. - SUBJECTILES

Le subjectile est constitué selon le cas par :

- un parement en béton
- un enduit au mortier de ciment
- des ouvrages métalliques pour menuiserie, etc... ayant reçu une protection primaire en antirouille.

A.5. - RECEPTION DES SUBJECTILES

Avant toute exécution, le Cocontractant devra, en présence du Maître de l'Ouvrage, procéder à la réception des subjectiles.

- Etat de surface des parements de béton
- Qualité des enduits
- Choix des peintures antirouilles, primaires.

Si ceux-ci présentent des défauts nécessitant des travaux complémentaires, le Cocontractant effectuera ces travaux à ses frais.

A.6. - CHOIX DES MARQUES DE PRODUITS

Afin de poser des termes qualitatifs de référence, le présent cahier cite des marques de produits. Toutes dérogations aux marques citées doivent faire l'objet de l'approbation écrite du maître de l'ouvrage.

Dans tous les cas le Cocontractant doit :

- justifier les raisons des changements qu'il propose
- produire les notices techniques correspondantes
- démontrer l'équivalence de qualité
- adapter s'il y a lieu les méthodes d'exécution.

B - PRESCRIPTION TECHNIQUES

B.1. QUALITE DES PRODUITS

B.1.1. –Généralités

La peinture utilisée ici sur les ouvrages et surtout à l'intérieur des ouvrages tels que bache et réservoir sera d'ordre alimentaire. Elle sera livrée au chantier sur le chantier dans son container d'origine étiqueté pas le fabriquant. Les produits de fabrication artisanale ou ceux composés à pieds d'œuvre sont formellement interdits, le maître de l'ouvrage aura toujours le droit quel que soit le degré d'avancement des travaux, de faire vérifier par un laboratoire de son choix et aux frais du cocontractant, la qualité des produits employés. Cette vérification sera faite, soit par analyse sur échantillons prélevé, soit par test sur les ouvrages exécutés.

B.1.2. – Pigments

Tous les pigments colorés nécessaires à la confection des teintes seront de la marque "COLORADO" ou produit similaire agréé. Les couleurs de peinture seront fixées sur place par le Maître d'Ouvrage et de préférence la couleur GOLD (extérieur des ouvrages).

B.1.3. -Peinture primaire sur métaux

Avant l'application de la première couche de peinture sur les ouvrages métalliques, le Cocontractant devra vérifier la compatibilité de la couche primaire antirouille. En cas de défaut, le Cocontractant

aura l'obligation d'effectuer les réfections nécessaires. Il est à signaler que l'emploi d'antirouille de qualité secondaire tel que le "minium de fer", le "chromate de zinc" est formellement prohibé.

L'application de la couche primaire antirouille se fera obligatoirement à la brosse pour obtenir le maximum d'adhérence et un recouvrement total des surfaces, elle sera précédée de toutes les opérations nécessaires pour faire disparaître toutes traces de rouille ou oxydation diverses et de graisse.

C - RECEPTION - MODE DE METRE

C.1 - CONDITIONS REQUISES POUR PRONONCER LA RECEPTION

La réception peut avoir lieu lorsque les vérifications effectuées permettent de constater :

- que les feuilles de peinture sont en bon état (absence de craquelures, de cloques d'écaillage, de farinage etc.)
- que le brillant des surfaces peintures-émail est de plus de même ordre que celui des échantillons correspondants.

Lorsque les conditions ne sont pas satisfaisantes, le Cocontractant doit procéder à ses frais aux réfections nécessaires. La réception ne peut être prononcée qu'après nettoyage.

C.2 - REFECTION

Les réfections doivent être effectuées de manière à éviter toute trace de reprise.

C.3 - NETTOYAGE DE MISE EN SERVICE

Ces nettoyages intéressent toutes les parties apparentes :

Sont compris dans les nettoyages, les balayages et l'évacuation des déchets résultants des nettoyages eux-mêmes. Les nettoyages doivent faire disparaître les taches de peinture ou de produit utilisés, etc. Les produits employés (solvants, décapants etc.) les procédés mis en œuvre (grattage, ponçage) doivent être appropriés afin de ne pas provoquer l'altération des matières elles-mêmes ou de leur état de surface (poli brillant etc.).

CHAPITRE VIII: CANALISATION

Elles seront en PVC pression de diamètre 125mm pour le transport du point de captage jusqu'à la bache, de 40mm pour le refoulement de la bache au château ou déterminé par le diamètre de sortie de la pompe, de 63mm ou de 50mm pour la distribution et Suivi des diamètres 32mm celles devant assurer l'alimentation et réduit en 15 / 21ou 20/27 sur les sorties de Robinets poussoir.

Au niveau des ouvrages d'arts (ponts), le cocontractant devra assurer la stabilité des canalisations par des attaches de fixation ou tous autres matériaux existant. Et ceci sur l'indication du maitre d'œuvre. Lors de la traversé des routes, le cocontractant devra prendre toutes les mesures de sécurités nécessaires afin d'éviter tout risque d'accident car, en cas de celui-ci, il sera seul responsable des dégâts causés. Ces canalisations devront respectée les normes en vigueur au Cameroun

CHAPITRE IX : ELECTRICITE

A –GENERALITES

Compte tenu des problèmes de délestages et pour un ravitaillement permanent en eau, la source d'énergie sera assurée par la Mini centrale solaire du Petit séminaire saint Joseph d'Akono et du Réseau d'électricité d'Akono avec inverseur pour l'alimentation de la pompe.

A .1- INSTALLATION

Il sera construit sous le château, une cage de sécurisation d'éventuels accumulateurs. La cage comprend :

- les accumulateurs ;
- les boîtes de commande des pompes.

B. LIAISON DE RACCORDEMENT A LA SOURCE D'ALIMENTATION

B.1- LIAISON DU RACCORDEMENT

La connexion sera faite directement à la source d'approvisionnement du Petit séminaire Saint Joseph.

B.2- CABLES

Le câble d'alimentation sera mis dans un fourreau orange avant d'être enterré jusqu'à la pompe. Tous les raccordements se feront en câble type NEXAN de section minimale 6mm² en cuivre. Les liaisons seront souterraines

B.3 APPAREILLAGES

Tout appareillage sera fixé dans la cage construite sous le château et sera de fixation à vis.

D'autres solutions équivalentes aux installations pourront être proposées par le cocontractant.

B.3-PRISES DE COURANTS

Les prises seront placées à 0,30cm du sol dans la cage de commande.

CAPITRE X : PLOMBERIE

Tous les accessoires de plomberie seront du type courant sur le marché Camerounais.

ROBINETERIES

Elle sera de type facile à entretenir et résistant à la casse. Il s'agit du robinet poussoir de calibre 20/27.

CAPITRE XI : ASSAINISSEMENT

Compte tenu de l'impact environnemental du projet, au niveau de chaque ouvrage, un assainissement très approprié sera exécuté.

Au niveau de la bêche, et de la station de traitement un puits perdu sera réalisé pour collecter les eaux du trop-plein afin que celles-ci ne coulent pas dans la nature.

Au niveau des bornes fontaines, l'assainissement se fera par l'orientation des eaux dans un puits perdu.

Les solutions pourront être proposées par le cocontractant au Maître d'œuvre pour approbation avant tout début d'exécution.

Déblais mise en dépôt

Déblais de terre meuble, transport et épandage sur les zones non bitumées tels que les traversées des routes par les canalisations.

Les quantités non réutilisées seront enlevées et transportées à la décharge.

CHAPITRE XII : FORAGE

CONSISTANCE SOMMAIRE DES TRAVAUX

Les forages permettent de capter les arrivées d'eau dans le socle, offrant ainsi une meilleure protection contre les pollutions superficielles.

Ils seront implantés après une étude des conditions hydrogéologiques du site et une petite reconnaissance par prospection géophysique et électrique (traînés et sondages électriques).

La consistance des travaux pour chaque forage est définie ainsi qu'il suit :

- Les études géophysiques et d'implantation du forage;
- L'implantation du forage ;
- L'installation du chantier, y compris l'amené et repli de tous le matériel nécessaire pour la foration ;
- Les travaux de foration et d'équipements de Pompe à immersion ;
- Développement, pompage et essais de débits ;
- Les travaux de superstructure : dalle légèrement inclinée en Béton armé, rigoles périphériques autour du socle de la dalle, anti-bourbier à la périphérie;
- Une grille métallique de protection autour de l'ouvrage ;
- La mise à disposition d'une caisse à outils de dépannage.

Les travaux seront réalisés suivant les standards et normes homologuées, conformément aux documents d'exécution qui seront préalablement soumis à l'approbation du Maître d'Ouvrage avant le démarrage effectif des travaux.

Le Cocontractant devra prévoir l'usage d'équipement mixte pour la foration afin de faire face à toutes les éventualités de conditions hydrogéologiques des sites.

En tout état de cause, le choix des options technologiques pour la réalisation des travaux envisagés dans le présent marché sera fait par le soumissionnaire. Ce choix doit garantir la réalisation efficace des travaux et une meilleure fonctionnalité des installations dans le respect des règles de l'art, de sécurité pour la protection des biens et des personnes.

Il a été établi, pour préciser et compléter, les indications du devis estimatif et des pièces graphiques nonobstant les clauses du contrat.

1: DISPOSITIONS GENERALES

1.1. MOYENS MIS EN ŒUVRE

Le soumissionnaire est tenu de décrire dans son offre, les moyens en personnels et matériels qui seront mis en place pour effectuer les travaux.

Il a à sa charge le personnel, et doit fournir tout le matériel, accessoires, carburant, moyens de transport du matériel et du personnel, moyens de liaison, etc. nécessaires à la bonne exécution des travaux dans les délais prescrits.

A cet effet, le soumissionnaire remettra avec son offre les curriculum vitae du personnel qu'il propose ainsi que le chronogramme correspondant aux différentes activités.

Par ailleurs, il est à noter que la conception générale des ateliers de forage et de l'ensemble du matériel devra être adaptée aux conditions locales d'utilisation, nature des couches à traverser à l'état des pistes et des accès, au rythme d'exécution défini précédemment.

Une méthodologie d'exécution, prenant en compte les résultats et recommandations des études hydrogéologiques, géophysiques et décrivant de manière détaillée les ateliers de forages et autres moyens matériels et humains à utiliser sera soumise à l'approbation du maître d'œuvre avant le démarrage effectif des travaux.

Il est à noter que le Maître d'Ouvrage se réserve le droit d'effectuer une visite de conformité dans la base matériel du Cocontractant avant sa mobilisation sur les différents sites, dans le but de vérifier :

- la conformité avec les matériels proposés dans l'offre et/ou la méthodologie d'exécution ;
- la compatibilité entre les capacités de ce matériel, les prescriptions du CCTP et/ou des études hydrogéologiques et géophysiques, les délais d'exécution.

La prononciation de cette conformité par procès-verbal ne libère en rien le Cocontractant de ses engagements.

1.2. CONFORMITE AUX NORMES ET PRESCRIPTIONS

Les normes Iso, NF ou équivalentes, relatives aux travaux de forages d'eau potable seront utilisées. Le cocontractant utilisera également les documents règlementaires tels que les Fascicules du CCTG et les DTU relatifs aux travaux de forages d'eau potable, pour les études et exécutions des présentes prestations.

Cependant, pour les tuyaux et les pompes d'exhaure, il peut être fait application des normes ou références du pays de fabrication si le Cocontractant fournit la preuve que la durabilité et le rendement obtenus sont au moins équivalents à ceux prescrits.

Dans ce cas, le Cocontractant fournit au Maître d'ouvrage, dans les vingt (20) jours qui suivront la notification du marché, des exemplaires des normes appliquées et leur traduction en français ou en anglais certifiés conforme.

À défaut de normes, le Cocontractant propose à l'agrément du Maître d'Ouvrage ses propres albums et catalogues ou, à défaut, ceux de ses fournisseurs.

En tout état de cause, la provenance, la qualité, les caractéristiques, le type, dimensions et poids, les modalités d'essais, de marquage, de contrôle et de réception des conduites, pièces spéciales et produits fabriqués doivent être conformes aux normes en vigueur au Cameroun ou de qualité équivalente.

Le choix des pompes devra tenir compte de la politique gouvernementale à la standardisation des équipements hydrauliques en milieu rural.

1.3. ETUDES HYDROGEOLOGIQUES, GEOPHYSIQUES, ESSAIS, NOTES DE CALCULS ET PLANS D'EXECUTIONS

Le Cocontractant fera des études hydrogéologiques et géophysiques complètes, avant le début des travaux. Le dossier complet des dites études doit être soumis à l'Ingénieur du marché pour approbation. Au terme des dites études, une méthodologie d'exécution, définissant clairement au minimum : les profondeurs des forages pour atteindre les débits requis ; les moyens à mobiliser pour les travaux ; le type d'équipement pour le

développement des forages. Cette méthodologie prendra en compte les conclusions et recommandations des études.

Par ailleurs, le Cocontractant est tenu de justifier la stabilité des ouvrages en appliquant un mode de calculs et en respectant les prescriptions citées plus haut et la résistance admissible des matériaux. Les essais de sol sont à la charge du Cocontractant.

Les calculs doivent faire ressortir dans chaque cas les fatigues unitaires maximales des matériaux. En outre, lorsqu'un matériau présente des caractéristiques spéciales, et notamment peut être constitué d'éléments de caractéristiques variées, le Cocontractant peut être tenu de présenter une note justificative complémentaire au Maître d'Ouvrage

Le calcul et l'exécution du béton armé doivent répondre aux normes AFNOR ou équivalent.

Les plans d'exécution doivent définir avec exactitude et précision toutes les formes géométriques des éléments constitutifs de la construction et tous les détails du ferrailage. Ils doivent indiquer le tracé de toutes les surfaces de reprise, de tous les trous de scellement, de toutes les ouvertures, etc.

Tous les plans concernant les essais de débits et les notes de calculs de structure doivent recevoir l'approbation de l'Ingénieur du Marché.

A la fin de chantier, avant la réception provisoire, le Cocontractant est tenu de fournir l'ensemble des documents (plans détaillés, notes de calculs des ouvrages, résultats de tous les essais (sols, débits, tubes), analyse des eaux, fiches de conformités des tubes, pompes et équipements, etc.) TQC (Tels Que Construits).

1.4. CONTROLE, SURVEILLANCE DES TRAVAUX

La surveillance des travaux est assurée par l'Ingénieur du Marché ou son représentant dûment habilité. Le Cocontractant ou son représentant tient un journal de chantier sur lequel sont notées toutes les décisions du maître d'œuvre, les réserves éventuelles du Cocontractant et toutes les observations nécessaires, y compris le rendement par jour et toutes les opérations effectuées. Ce journal a une valeur officielle qui lui sera donnée par ordre de service émis avant le début du chantier.

Pour les opérations et décisions particulièrement importantes (arrêt des travaux, modification de programme, etc.), le Maître d'Ouvrage établit un ordre de service.

En particulier, le Cocontractant doit, préalablement à tout commencement d'exécution, faire connaître au Maître d'Ouvrage ou son représentant, le programme qu'il se propose d'adopter pour la mise en place du béton. Ce programme est établi avec le souci de réduire au maximum les reprises de bétonnage et de les disposer de manière satisfaisante, tant au point de vue de l'aspect que de la tenue mécanique de l'ouvrage.

Le Maître d'œuvre ou son représentant surveille sur le chantier la nature et la qualité du matériel et des matériaux mis en œuvre, le respect des linéaires de canalisation, le respect de la profondeur des fouilles et de la pose dans les règles de l'art des conduites et accessoires de fontainerie. L'utilisation de brise-béton pneumatiques ou d'explosifs ne se fait qu'après accord du Maître d'Ouvrage.

2 : REALISATION DE L'OUVRAGE.

2.1 : Construction du forage

Le forage sera exécuté conformément au choix technique du présent CCTP et sera considéré comme productif (positif) si le débit est supérieur à **3 m³/h**, et l'eau potable.

2.2 : Organisation du chantier de forage

Compte tenu des résultats acquis au cours des campagnes antérieures, il est prévu une profondeur moyenne de 60 m.

La réussite du projet dépend de la parfaite coordination des différentes actions de l'entrepreneur. Cette coordination nécessaire impose le respect strict du calendrier d'exécution du forage autour duquel sont calés les calendriers des autres actions.

L'ensemble des moyens de l'entrepreneur sera placé sous l'autorité d'un chef de projet qui sera seul interlocuteur avec l'administration (ou son représentant).

Les prestations relatives à l'exécution du forage seront conduites sur le terrain par un superviseur parfaitement qualifié en forage et en organisation.

Un état d'avancement sera dressé après un (01) mois d'activités. S'il apparaît que les retards éventuels cumulés enregistrés en cette date ne sont pas susceptibles d'être rattrapés avec le matériel engagé, l'entrepreneur aura obligation de renforcer ses moyens pour terminer les prestations dans les délais contractuels.

Par ailleurs, l'administration se réserve le droit d'augmenter ou de diminuer la cadence de réalisation au cours des prestations.

2.3 : Horaires de travail

Les conditions générales de travail fixé par la réglementation Camerounaise sont applicables au personnel de chantier de l'entrepreneur. Le travail de nuit est proscrit, sauf dérogation contraire et exceptionnelle.

2-4 : Matériel d'exécution

2.4.1 : Conception générale du matériel

Le choix des matériels relève de la responsabilité de l'entrepreneur.

La conception générale de l'atelier de forage et de l'ensemble du matériel devra être adaptée aux conditions locales d'utilisation, à l'état des pistes et des accès, au rythme d'exécution défini précédemment.

2.4.2 : Etat du matériel

Le calendrier d'exécution exige la possession de l'atelier de forage par l'entrepreneur, dès la notification du marché correspondant. Les numéros de série, l'âge et l'origine de la sondeuse seront obligatoirement précisés dans l'offre. En tout état de cause, le matériel proposé devra être en parfait état.

2.4. 3 : Description et spécialisation du matériel

L'atelier de forage devra répondre aux prescriptions et spécifications suivantes :

- **Sondeuse**

Appareil rotary conventionnel fonctionnant à l'air, à l'eau, à la mousse ou à la boue, spécialement adapté à l'utilisation du MFT, équipé d'une disposition de tubage à l'avancement ou permettant l'emploi des tubages de travail en acier ou PVC, permettant de forer différemment les terrains tendres et les terrains durs.

- **Autres équipements**

L'atelier sera doté d'un compresseur d'au moins 5 m³/mn à 7 bars ;

Il sera fait usage d'une pompe électrique immergée d'un diamètre inférieur à 110 mm, capable de fournir des débits de 10 m³/h à 30 m de profondeur et de 6m³/h à 80 m.

3. DESCRIPTION DU FORAGE

3.1. Mode d'exécution du forage

Le choix des méthodes et des matériels à mettre en œuvre ainsi que celui des diamètres exacts des forages resteront à l'initiative de l'entrepreneur et sous sa seule responsabilité.

Les spécifications ci-dessous sont avancées à titre indicatif. Toutefois, il est précisé que :

- Sauf dérogation exceptionnelle, la foration au marteau fond de trou dans le socle ne pourra pas s'effectuer sans la pose d'un tubage provisoire en PVC au droit des formations d'altération.
- La traversée des niveaux non consolidés dans les altérations du socle pourra nécessiter une injection de mousse ou l'emploi de boue. Les produits utilisés seront d'une composition propre à ne pas colmater les couches productives et devront être biodégradables. Toutefois, dans le cas de perte de circulation dans les zones stériles de surface, et seulement dans ces zones, l'entrepreneur pourra utiliser des boues bentonitiques.
- Le choix des méthodes et matériels à mettre en œuvre ainsi que celui des diamètres exacts du forage seront conforme à l'offre de l'entrepreneur.

3.2. Prise d'échantillons

Au cours de la foration, les cuttings seront prélevés à chaque changement de terrain ou au moins tous les mètres.

Les échantillons seront gardés au chantier dans les sacs en plastics numérotés, à la disposition de l'Ingénieur de contrôle, qui décidera de leur conservation ou non.

3.3. Caractéristiques de l'ouvrage

Les principales caractéristiques de l'ouvrage sont résumées ainsi qu'il suit :

- Foration des altérites au rotary en 9" 5/8 minimum jusqu'au toit du socle ;
- Mise en place d'une colonne de travail provisoire en PVC 178/195 ;
- Poursuite du forage dans le socle au MFT, en Ø 165 mm, jusqu'à une profondeur maximale du forage de 100 m ;
- Mise en place d'une colonne de captage PVC de 110/125 mm ;
- Mise en place d'un massif de gravier ;
- Mise en place d'un bouchon d'argile ;
- Extraction de la colonne de travail ;
- Cimentation en tête sur 7 m minimum.

3.4. Equipement du forage

Si le forage est jugé exploitable il sera équipé aussitôt après foration sur toute sa hauteur d'une colonne de captage en PVC Ø 110/125 mm.

La colonne sera crépinée au droit des venues d'eau par les éléments de 3 à 6 m ; sa base sera obturée par un sabot de pied.

L'espace annulaire entre terrain et colonne sera gravillonné sur la hauteur des crépines sur plus de 3 m.

Le gravier sera désinfecté avant son introduction dans l'espace annulaire du forage.

La granulométrie du gravier sera de 1-3 mm.

Le gravier sera constitué par un matériau quartzeux propre, roulé.

Au sommet du filtre de gravier, un joint d'argile de 1m d'épaisseur sera mis en place, il aura pour but d'éviter la contamination du forage.

Au-dessus du joint d'argile, le forage sera comblé par un tout-venant, dans la mesure ou celui-ci constitue un matériau de remplissage adéquat, et enfin cimenté sur 5m en tête.

Le tubage dépassera de 0,50m la surface du sol. Il sera momentanément fermé par un bouchon vissé.

3.5. Développement

Le développement se fera à l'air lift double tube, par l'atelier de forage ou par une unité indépendante.

Le débit obtenu au développement ne devra pas être inférieur de plus de 10% au débit obtenu en fin de foration.

Le développement sera poursuivi jusqu'à obtention d'eau claire, sans particules sableuse ou argileuse.

L'entrepreneur devra contrôler la teneur en sable par la méthode de la tâche de sable observée dans un seau de 10 l et dont le diamètre ne devra pas excéder un cm en fin de développement.

La durée moyenne du développement sera de 4 heures.

Si les défauts d'exécution apparaissent lors de la réalisation du forage ou pendant le développement, la poursuite des opérations de développement au-delà de 4 h sera à la charge de l'entrepreneur et, si elles ne peuvent aboutir à l'obtention d'eau claire, le forage ne sera pas réceptionné.

Le débit sera mesuré toutes les 15 minutes. Le niveau d'eau et la profondeur de l'ouvrage seront mesurés avant et après le développement.

La précision exigée pour toutes les mesures (y compris lors des essais de pompage) sera de :

- 10% pour les débits ;
- 1 cm pour les niveaux d'eau ;
- 5 cm pour les mesures de profondeur.

3.6. Essai de débit – superstructure – désinfection et analyses de l'eau

3.6.1. Essai de débit

Ces essais seront exécutés à l'aide d'une pompe **solaire** immergée d'une capacité minimale de 10m³/h à une profondeur de 30m ou 6m³/h à 80m.

L'essai de pompage (type CIEH) aura une durée de 4 heures (trois paliers à débit croissant : premier palier de 2h et deux paliers de 1h chacun).

La remontée du niveau de l'eau après pompage sera suivie pendant une heure.

Les mesures de profondeur du niveau d'eau seront effectuées à la sonde électrique.

Les mesures de débit seront faites au fût de 200 l, toutes les mesures seront notées sur une fiche agréée par l'administration.

3.6.2. Superstructure

L'entrepreneur aura à réaliser les aménagements suivants :

- Un socle support de pompe en béton armé (1,5m x 1,5m) surélevé de 15cm au-dessus de la dalle,
- Une dalle de béton armé (3m x 3m minimum) autour de ce socle, surélevée au-dessus du sol et légèrement pentue. L'épaisseur minimum de la dalle de la superstructure sera de 10cm.
- des rigoles périphériques de drainage des eaux de ruissellement autour du socle et de la dalle, aboutissant à un canal d'évacuation menant vers un puits perdu de 1,20 m de diamètre et de 2 m de profondeur recouverte d'une dalette et situé à 4m du muret de protection.
- un anti - boursier sur une largeur de 1mètre à la périphérie, constitué de gravier latéritique sur 10cm d'épaisseur,
- un muret de protection en béton de dimensions 1m d'hauteur x 3m de longueur x 3m de largeur,
- un portillon métallique (1m x 1,20m) avec cadenas.
- Un schéma de principe sera fourni à titre indicatif. Les superstructures devront néanmoins être réalisées sur la base de plans détaillés, adaptés au type de pompe qui sera retenu et agréés par l'Ingénieur. Le soumissionnaire devra inclure ces plans détaillés dans son offre.
- Le béton devra être fabriqué avec 350kg de ciment par m³ et avoir après 28 jours une résistance de 28 kN/cm², il sera armé par du treillis soudé de maille 150mm (diamètre des fers de 5mm). Pour les agrégats, du gravier et du sable propres, ainsi que de l'eau non agressive, devront être prévus.
- Après la réalisation du socle, une plaque métallique sera boulonnée sur le cadre du support de pompe afin de fermer provisoirement le forage en attendant la pose de la pompe.

Le numéro d'identification du forage et sa date d'exécution seront gravés soigneusement sur une plaque métallique inoxydable scellée durablement dans le béton de la dalle; sur cette plaque devra également figurer l'origine du financement.

3.6.3. Désinfection du forage

A la fin du développement, il sera procédé à la désinfection du forage par injection de l'hypochlorite de calcium (ou équivalent).

3.6.4. Analyses de l'eau

A la fin de l'essai de débit, l'entrepreneur effectuera le prélèvement des échantillons d'eau pour analyses physico-chimiques et bactériologiques qu'il fera analyser dans un laboratoire agréé par l'administration.

3.7. Remise d'une caisse à outils.

Pour le forage qui alimentera le château, l'entrepreneur devra procéder à la formation d'un ou deux riverains éveillés identifiés avec le concours de l'Ingénieur du Marché, au

dépannage des pannes non complexes, pouvant survenir sur l'ouvrage. A cet effet, il devra remettre d'une caisse à outil contenant des clés essentielles.

4. PLAN DE RECOLLEMENT

A la fin des travaux l'entrepreneur devra fournir le plan de recollement de toutes les prestations, qui sera approuvée par l'ingénieur du marché.

5 : SUIVI DES TRAVAUX

L'ingénieur de contrôle veillera à la réalisation des ouvrages selon les règles de l'art et suivant les plans d'exécution fourni par l'entreprise. Les renseignements complémentaires seront donnés à l'entrepreneur par l'ingénieur de contrôle en cas de nécessité. Les plans et les devis sont complémentaires et aucune omission ne sera tolérée de la part de l'entrepreneur à une fourniture des travaux de qualités moins bonne

**PIECE N° 6 : BORDEREAU DES PRIX
UNITAIRES**

BPU

DESIGNATION	Uté	PRIX Unitaire en chiffres (FCFA) HTVA.	PRIX Unitaire en toutes lettres (FCFA) HTVA.
MOBILISATION GENERALE			
Etudes géomorphologiques, hydrogéologiques, géophysiques et implantation Ce prix rémunère dans les conditions générales prévues dans le Marché les études géomorphologiques, hydrogéologiques, géophysiques et implantation. <i>L'Unité</i> :.....FCFA	FFFCFAFCFA
Préparation : Amenée et repli du matériel, pose panneau de chantier Ce prix rémunère dans les conditions générales prévues dans le Marché l'Amenée et le repli du matériel et la pose de panneau de chantier <i>L'Unité</i> :.....FCFA	FFFCF AFCFA
TRAVAUX DE FORAGE			
Installation, montage et démontage Ce prix rémunère dans les conditions générales prévues dans le Marché l'Installation, le montage et le démontage de l'atelier de forage et accessoires <i>L'Unité</i> :.....FCFA	FFFCFAFCFA
Foration au rotary des terrains d'altération en Ø 9"7/8 Ce prix rémunère dans les conditions générales prévues dans le Marché la Foration au rotary des terrains d'altération en Ø 9"7/8 <i>L'Unité</i> :.....FCFA	mlFCFAFCFA
Pose et arrachage d'un tubage provisoire en PVC plein Ø 175-195mm Ce prix rémunère dans les conditions générales prévues dans le Marché la Pose et l'arrachage d'un tubage provisoire en PVC plein Ø 175-195mm <i>L'Unité</i> :.....FCFA	mlFCFAFCFA
Foration du socle au marteau fond-de-trou (Ø 6" ½ à 6" ¾) en 165mm Ce prix rémunère dans les conditions générales prévues dans le Marché la Foration du socle au marteau fond-de-trou (Ø 6" ½ à 6" ¾) en 165mm <i>L'Unité</i> :.....FCFA	mlFCFAFCFA
EQUIPEMENT - DEVELOPPEMENT - POMPAGE			
Fourniture de tubes PVC pleins provisoire 175 – 195mm Ce prix rémunère dans les conditions générales prévues dans le Marché la Fourniture de tubes PVC pleins provisoire 175 – 195mm <i>L'Unité</i> :.....FCFA	mlFCFAFCFA
Fourniture et pose de tubes PVC pleins 112 – 125mm	ml		

<p>Ce prix rémunère dans les conditions générales prévues dans le Marché la Fourniture et la pose de tubes PVC pleins 112 – 125mm. L'Unité :.....FCFA</p>	FCFAFCFA
<p>Fourniture et pose de tubes PVC crépinés 112 – 125mm Ce prix rémunère dans les conditions générales prévues dans le Marché la Fourniture et pose de tubes PVC crépinés 112 – 125mm L'Unité :.....FCFA</p>	mlFCFAFCFA
<p>Fourniture et mise en place d'un massif filtrant de gravier (quartz blanc) calibré (1 - 2mm), (2-4mm) Ce prix rémunère dans les conditions générales prévues dans le Marché la Fourniture et mise en place d'un massif filtrant de gravier (quartz blanc) calibré (1 - 2mm), (2-4mm) L'Unité :.....FCFA</p>	FFFCFAFCFA
<p>Mise en place tête de forage Ce prix rémunère dans les conditions générales prévues dans le Marché la Mise en place tête de forage L'Unité :.....FCFA</p>	FFFCFAFCFA
<p>Nettoyage et développement à l'air lift Ce prix rémunère dans les conditions générales prévues dans le Marché le Nettoyage et le développement à l'air lift. L'Unité :.....FCFA</p>	FFFCFAFCFA
<p>Essai de pompage par palier Ce prix rémunère dans les conditions générales prévues dans le Marché l'Essai de pompage par palier L'Unité :.....FCFA</p>	FFFCFAFCFA
<p>Prélèvement et Analyse physico-chimique et bactériologique de l'eau Ce prix rémunère dans les conditions générales prévues dans le Marché le Prélèvement et Analyse physico-chimique et bactériologique de l'eau L'Unité :.....FCFA</p>	FFFCFAFCFA
<p>Traitement et Désinfection du forage Ce prix rémunère dans les conditions générales prévues dans le Marché le Traitement et la Désinfection du forage. L'Unité :.....FCFA</p>	FFFCFAFCFA
SUPERSTRUCTURE ET INSTALLATION DE LA POMPE MANUELLE			
<p>Réalisation d'un socle pour pose de la pompe avec margelle, anti borbier, regard de visite etc. Ce prix rémunère dans les conditions générales prévues dans le Marché la Réalisation d'un socle pour pose de la pompe avec margelle, anti borbier, regard de visite etc.. L'Unité :.....FCFA</p>	FFFCFAFCFA
<p>Fourniture et pose d'une pompe à motricité humaine type :India Mark II ,Vergnet ,SWN, AFRIPUMP livrées par les Structures agréées par le MINEE.</p>	UFCFAFCFA

<p>Ce prix rémunère dans les conditions générales prévues dans le Marché la Fourniture et la pose d'une pompe à motricité humaine type :India Mark II ,Vergnet ,SWN, AFRIPUMP livrées par les Structures agréées par le MINEE.</p> <p>L'Unité :.....FCFA</p>			
<p>Construction de la dalle de propreté et Aménagement d'un canal d'évacuation en béton à ciel ouvert et long de 4m aboutissant à un puits perdu, pose de tête de forage, remblai</p> <p>Ce prix rémunère dans les conditions générales prévues dans le Marché la Construction de la dalle de propreté et Aménagement d'un canal d'évacuation en béton à ciel ouvert et long de 4m aboutissant à un puits perdu, pose de tête de forage, remblai.</p> <p>L'Unité :.....FCFA</p>	FFFCFAFCFA
<p>Construction d'un puits perdu</p> <p>Ce prix rémunère dans les conditions générales prévues dans le Marché la Construction d'un puits perdu</p> <p>L'Unité :.....FCFA</p>	FFFCFAFCFA
SYSTEME DE MAINTENANCE ET AUTRES PRESTATIONS			
<p>fourniture d'une caisse à outils et pièces de rechange</p> <p>Ce prix rémunère dans les conditions générales prévues dans le Marché la</p> <p>L'Unité :.....FCFA</p>	FFFCFAFCFA
<p>Animation et Mise en place du Comité de Gestion de l'ouvrage</p> <p>Ce prix rémunère dans les conditions générales prévues dans le Marché la Construction d'un puits perdu</p> <p>L'Unité :.....FCFA</p>	FFFCFAFCFA
<p>Formation de deux (02) Artisans réparateurs de la pompe plus</p> <p>Ce prix rémunère dans les conditions générales prévues dans le Marché la Construction d'un puits perdu</p> <p>L'Unité :.....FCFA</p>	UFCFAFCFA
<p>Labellisation de l'ouvrage</p> <p>Ce prix rémunère dans les conditions générales prévues dans le Marché la Construction d'un puits perdu</p> <p>L'Unité :.....FCFA</p>	FFFCFAFCFA
<p>Élaboration du dossier technique</p> <p>Ce prix rémunère dans les conditions générales prévues dans le Marché la Construction d'un puits perdu</p> <p>L'Unité :.....FCFA</p>	FFFCFAFCFA

Toutes les prestations comprises dans le présent Bordereau des Prix Unitaires doivent être exécutées conformément au Cahier des Clauses Techniques et Particulières.

PIECE 7 : CADRE DU DETAIL QUANTITATIF ET ESTIMATIF

**DEVIS QUANTITATIF ET ESTIMATIF POUR LES TRAVAUX DE
CONSTRUCTION DE QUATRE (04) FORAGES EQUIPES DE POMPES A
MOTRICITE HUMAINE (PMH) DANS LES LOCALITES DE YOLA, CSI
D'ANDOCK, MBAKA'A ET DU CPF DE BIKOK**

N°	DESIGNATION	Unité	Qté	P.U. (FCFA)	P.T. (FCFA)
I. MOBILISATION GENERALE					
101	Etudes géomorphologiques, hydrogéologiques, géophysiques et implantation	FF	1		
102	Préparation : Amenée et repli du matériel, pose panneau de chantier	FF	1		
SOUS- TOTAL I					
II. TRAVAUX DE FORAGE					
201	Installation, montage et démontage	FF	1		
202	Foration au rotary des terrains d'altération en Ø 9"7/8	ml	25		
203	Pose et arrachage d'un tubage provisoire en PVC plein Ø 175-195mm	ml	25		
204	Foration du socle au marteau fond-de-trou (Ø 6" 1/2 à 6" 3/4) en 165mm	ml	35		
SOUS-TOTAL II					
III. EQUIPEMENT - DEVELOPPEMENT - POMPAGE					
301	Fourniture de tubes PVC pleins provisoire 175 – 195mm	ml	25		
302	Fourniture et pose de tubes PVC pleins 112 – 125mm	ml	42		
303	Fourniture et pose de tubes PVC crépinés 112 – 125mm	ml	18		
304	Fourniture et mise en place d'un massif filtrant de gravier (quartz blanc) calibré (1 - 2mm), (2-4mm)	FF	01		
305	Mise en place tête de forage	U	01		
306	Nettoyage et développement à l'air lift	FF	01		
307	Essai de pompage par palier	FF	01		
308	Prélèvement et Analyse physico-chimique et bactériologique de l'eau	FF	01		
309	Traitement et Désinfection du forage	FF	01		
SOUS –TOTAL III					
IV. SUPERSTRUCTURE ET INSTALLATION DE LA POMPE MANUELLE					
401	Réalisation d'un socle pour pose de la pompe avec margelle, anti boubier, regard de visite etc.	FF	01		
402	Fourniture et pose d'une pompe à motricité humaine type :India Mark II ,Vergnet ,SWN, AFRIPUMP livrées par les Structures agréées par le MINEE.	U	01		

403	Construction de la dalle de propreté et Aménagement d'un canal d'évacuation en béton à ciel ouvert et long de 4m aboutissant à un puits perdu, pose de tête de forage, remblai.	FF	01		
404	Construction d'un muret de protection peinte (1m x 3m x 3m) ayant un portillon métallique avec cadenas + Fourniture et pose d'une chaîne avec cadenas sur la pompe	FF	01		
405	Construction d'un puits perdu	FF	01		
SOUS – TOTAL IV					
V. SYSTEME DE MAINTENANCE ET AUTRES PRESTATIONS					
501	fourniture d'une caisse à outils et pièces de rechange	FF	1		
502	Animation et Mise en place du Comité de Gestion de l'ouvrage	FF	1		
503	Formation de deux (02) Artisans réparateurs de la pompe plus	U	02		
504	Labellisation de l'ouvrage	FF	01		
505	Élaboration du dossier technique	FF	01		
SOUS TOTAL V					
TOTAL DES TRAVAUX HTVA (I+II+III+IV+V)					
TVA (19,25%).....					
IR (1,1%).....					
TOTAL TAXES.....					
TOTAL DES TRAVAUX TTC.....					
NET A MANDATER.....					

Arrêté le présent devis à la somme TTC de

Bikok, le _____

SIGNATURE

PIECE N°8 : CADRE DU SOUS- DETAIL DES PRIX

Les cadres de décomposition donnés ci-dessous le sont à titre indicatif. Il est donc permis au soumissionnaire de joindre à son offre les décompositions que ses outils d'étude de prix lui permettent d'obtenir.

L'attention du soumissionnaire est néanmoins attirée sur le fait que les tableaux qu'il présentera doivent comporter au moins tous les renseignements demandés et qu'ils doivent être présentés de manière au moins aussi lisible. Dans le cas contraire, il sera tenu de compléter les tableaux dont les modèles sont joints.

Le soumissionnaire devra présenter son sous détail comportant les éléments suivants :

- a. Détail du coefficient de vente suivant le modèle présenté après la présente note
- b. Coût de la main d'œuvre locale;
- c. Coût en prix secs des matériaux nécessaires au chantier ;
- d. Coût en prix secs des consommables prévus pour le chantier ;
- e. Pour chaque prix du bordereau, une fiche issue des points 1, 2, 3 et 4 susvisés, indiquant les rendements conduisant aux prix unitaires ;
- f. Le sous-détail précis des prix d'installation de chantier, d'amenée et de retour du matériel, du laboratoire et ses équipements, d'aménagement d'une carrière (le cas échéant), de béton, de coffrage, des armatures, etc. ;
- g. Le sous-détail précis des forfaits d'aménagement, d'entretien des locaux et de fourniture des moyens mis à la disposition du Maître d'Ouvrage ou du Ingénieur ;
- h. Le sous-détail des impôts et taxes.

Tous les prix indiqués s'entendent hors TV A.

A. CADRE DE PRESENTATION DU COEFFICIENT DE VENTE, ENCORE APPELE COEFFICIENTS DE FRAIS GENERAUX.

1. Frais généraux de chantier

- Etudes
- Personnels d'encadrement
- ... _____

C

2. Frais généraux de siège

- Frais de siège
- Frais financiers
-
- Aléas et bénéfice

TOTAL

C

Coefficient de vente $k = 100/(100-C)$

avec $C=C1+C2$

SOUS-DETAIL DE PRIX					
N° PRIX					
Désignation des tâches					
Unité					
Quantité totale					
Rendement journalier					
Durée					
personnel	CATEGORIE	Nombre	Salaire journalier	Jours facturés	Montant
	Chef de chantier				
	Chef d'équipe				
	Manœuvres				
			TOTAL A		
Matériel et engins	Type		Taux journalier	Jours facturés	Montant
	Petit matériel				
				TOTAL B	
Matériaux et Divers	Type		Prix unitaire	consommation	Montant
	Divers				

	TOTAL C				
D	TOTALCOUTS DIRECTS		A+B+C		
E	Frais généraux de chantier	%	'=' Dx %		
F	Frais généraux de siège	%	'=' Dx %		
G	Coût de revient		'=' D+ E + F		
H	Risques + Bénéfices	%	'=' Gx %		
P	PRIX DE VENTE TOTAL HORS TAXE		'=' G+ H		
V	PRIX DE VENTE UNITAIRE HORS TAXE		'=' P / Qté		

PIECE N° 9 : MODELE DE MARCHE

PIECE N° 10 : FORMULAIRES ET MODELES A UTILISER

Table des modèles

Annexe n° 1	: Modèle de soumission
Annexe n° 2	: Modèle de caution de soumission
Annexe n° 3	: Modèle de cautionnement définitif
Annexe n° 4	: Modèle de caution d'avance de démarrage
Annexe n° 5	: Modèle de caution de retenue de garantie

Annexe n° 1 : Modèle de soumission

Je, soussigné[indiquer le nom et la qualité du signataire]

représentant la société, l'entreprise ou le groupement⁽⁸⁾ dont le siège social est à..... inscrite au registre du commerce de sous le n°

Après avoir pris connaissance de toutes les pièces figurant ou mentionnées au
DOSSIER D'APPEL D'OFFRES NATIONAL OUVERT N°
_____/AONO/RC/CB/CIPM/2026 DU_____/2026, EN PROCEDURE
D'URGENCE POUR LES TRAVAUX DE CONSTRUCTION DE QUATRE (04)
FORAGES EQUIPES DE POMPES A MOTRICITE HUMAINE (PMH) DANS LES
LOCALITES DE YOLA, CSI D'ANDOCK, MBAKA'A ET AU CPFF DE BIKOK DANS
LA COMMUNE DE BIKOK, DEPARTEMENT DE LA MEFOU ET AKONO, REGION
DU CENTRE

- Me soumetts et m'engage à livrer les travaux conformément au dossier d'Appel d'Offres, moyennant les prix que j'ai établi moi-même sur la base des bordereaux de prix et quantités, lesquels prix font ressortir le montant de l'offre à[en chiffres et en lettres] francs CFA Hors TVA, et à..... francs CFA Toutes Taxes Comprises. [en chiffres et en lettres]

- M'engage à livrer les fournitures dans un délai de quatre (03) mois,

- M'engage en outre à maintenir mon offre dans le délai de quatre-vingt-dix jours à compter de la date limite de remise des offres.

Les rabais offerts et les modalités d'application desdits rabais sont les suivants
.....

L'Administration se libérera des sommes dues par elle au titre du présent marché en faisant donner au compte n° ouvert au nom de auprès de la banque..... Agence de

Avant signature du marché, la présente soumission acceptée par vous vaudra engagement entre nous.

Fait à..... le.....

Signature de en qualité de
autorisé à signer les soumissions pour et au nom de

dûment

Annexe n° 2 : Modèle de caution de soumission

Adressée à Monsieur le Délégué Régional des Marchés Publics du CENTRE, « Autorité Contractante »

Attendu que l'Entrepreneur, ci-dessous désignée « le soumissionnaire », a soumis son offre en date du **POUR LES TRAVAUX DE CONSTRUCTION DE QUATRE (04) FORAGES EQUIPES DE POMPES A MOTRICITE HUMAINE (PMH) DANS LES LOCALITES DE YOLA, CSI D'ANDOCK, MBAKA'A ET AU CPFF DE BIKOK DANS LA COMMUNE DE BIKOK, DEPARTEMENT DE LA MEFOU ET AKONO, REGION DU CENTRE.** ; Ci-dessous désignée « l'offre », et pour laquelle il doit joindre un cautionnement provisoire équivalant à [indiquer le montant] francs CFA,

Nous [Nom et adresse de la banque], représentée par [Noms des signataires], ci-dessous désignée « la banque », déclarons garantir le paiement au Maître d'Ouvrage de la somme maximale de [indiquer le montant] Francs CFA, que la banque s'engage à régler intégralement au Maître d'Ouvrage, s'obligeant elle-même, ses successeurs et assignataires.

Les conditions de cette obligation sont les suivantes :

Si le soumissionnaire retire l'offre pendant la période de validité spécifiée par lui sur l'acte de soumission ; ou

Si le soumissionnaire, s'étant vu notifier l'attribution du marché par l'Autorité Contractante pendant la période de validité :

- Manque à signer ou refuse de signer le marché, alors qu'il est requis de le faire ;
- Manque à fournir ou refuse de fournir le cautionnement définitif du marché (cautionnement définitif), comme prévu dans celui-ci.

Nous nous engageons à payer à l'Autorité Contractante un montant allant jusqu'au maximum de la somme stipulée ci-dessus, dès réception de sa première demande écrite, sans que le Maître d'Ouvrage soit tenu de justifier sa demande, étant entendu toutefois que dans sa demande, l'Autorité Contractante notera que le montant qu'il réclame lui est dû parce que l'une ou l'autre des conditions ci-dessus, ou toutes les deux, sont remplies, et qu'il spécifiera quelle(s) condition(s) a (ont) joué.

La présente caution entre en vigueur dès sa signature et dès la date limite fixée par l'Autorité Contractante pour la remise des offres. Elle demeurera valable jusqu'au trentième jour inclus suivant la fin du délai de validité des offres. Toute demande de l'Autorité Contractante tendant à la faire jouer devra parvenir à la banque, par lettre recommandée avec accusé de réception, avant la fin de cette période de validité.

La présente caution est soumise pour son interprétation et son exécution au droit camerounais. Les tribunaux du Cameroun seront seuls compétents pour statuer sur tout ce qui concerne le présent engagement et ses suites.

Signé et authentifié par la banque à le [signature de la banque]

Annexe n° 3 : Modèle de cautionnement définitif

Banque :

Référence de la Caution : N°

Adressée à M le Maire de la Commune de (*lieu d'exécution des prestations*), ci-dessous désigné « le Maître d'Ouvrage»

Attendu que [*nom et adresse de L'Entrepreneur*], ci-dessous désigné « l'

Entrepreneur », s'est engagé, en exécution du marché désigné « le marché », à exécuter

LES TRAVAUX DE CONSTRUCTION DE QUATRE (04) FORAGES EQUIPES DE POMPES A MOTRICITE HUMAINE (PMH) DANS LES LOCALITES DE YOLA, CSI D'ANDOCK, MBAKA'A ET AU CPFF DE BIKOK DANS LA COMMUNE DE BIKOK, DEPARTEMENT DE LA MEFOU ET AKONO, REGION DU CENTRE.

Attendu qu'il est stipulé dans le marché que l'Entrepreneur remettra au Maître d'Ouvrage un cautionnement définitif, d'un montant égal à 3 % du montant de..... du marché, comme garantie de l'exécution de ses obligations de bonne fin conformément aux conditions du marché,

Attendu que nous avons convenu de donner à l'Entrepreneur ce cautionnement,

Nous,..... [*nom et adresse de banque*], représentée par [*noms des signataires*],

ci-dessous désignée « la banque », nous engageons à payer au Maître d'Ouvrage, dans un délai maximum de huit (08) semaines, sur simple demande écrite de celui-ci déclarant que l'Entrepreneur n'a pas satisfait à ses engagements contractuels au titre du marché, sans pouvoir différer le paiement ni soulever de contestation pour quelque motif que ce soit, toute somme jusqu'à concurrence de la somme de

..... [*en chiffres et en lettres*].

Nous convenons qu'aucun changement ou additif ou aucune autre modification au marché ne nous libérera d'une obligation quelconque nous incombant en vertu du présent cautionnement définitif et nous dérogeons par la présente à la notification de toute modification, additif ou changement.

Le présent cautionnement définitif entre en vigueur dès sa signature et dès notification à l'Entrepreneur, par le Maître d'Ouvrage, de l'approbation du marché. Elle sera libérée dans un délai de [indiquer le délai] à compter de la date de réception provisoire des travaux.

Après cette date, la caution deviendra sans objet et devra nous être retournée sans demande expresse de notre part.

Toute demande de paiement formulée par le Maître d'Ouvrage au titre de la présente garantie devra être faite par lettre recommandée avec accusé de réception, parvenue à la banque pendant la période de validité du présent engagement.

Le présent cautionnement définitif est soumis pour son interprétation et son exécution au droit camerounais. Les tribunaux camerounais seront seuls compétents pour statuer sur tout ce qui concerne le présent engagement et ses suites.

Signé et authentifié par la banque àle [*signature de la banque*]

Annexe n° 4 : Modèle de caution d'avance de démarrage

Banque : référence, adresse

.....
.....
Nous soussignés (banque, adresse), déclarons par la présente garantir, pour le compte de
:.....
..... [le titulaire], au profit de M. le Maire de la Commune de
NTUI (lieu d'exécution des prestations).

[Adresse du Maître d'Ouvrage]

(« le bénéficiaire »)

Le paiement, sans contestation et dès réception de la première demande écrite du
bénéficiaire, déclarant que [le titulaire] ne s'est pas acquitté
de ses obligations, relatives au remboursement de l'avance de démarrage selon les
conditions du marché du.....

Relatif à **LA CONSTRUCTION DE QUATRE (04) FORAGES EQUIPES DE POMPES A
MOTRICITE HUMAINE (PMH) DANS LES LOCALITES DE YOLA, CSI D'ANDOCK,
MBAKA'A ET AU CPFF DE BIKOK DANS LA COMMUNE DE BIKOK, DEPARTEMENT**

DE LA MEFOU ET AKONO, REGION DU CENTRE de la somme totale maximum
correspondant à l'avance de vingt (20) % du montant Toutes Taxes Comprises du marché n°
..... , payable dès la notification de l'ordre de service
correspondant, soit :..... francs CFA

La présente garantie entrera en vigueur et prendra effet dès réception des parts respectives de cette
avance sur les comptes de [le titulaire]
ouverts auprès de la banque

..... sous le n°

Elle restera en vigueur jusqu'au remboursement de l'avance conformément à la procédure fixée par le
CCAP. Toutefois, le montant de la caution sera réduit proportionnellement au remboursement de
l'avance au fur et à mesure de son remboursement.

La loi et la juridiction applicables à la garantie sont celles de la République du Cameroun.

Signé et authentifié par la banque à le...

[signature de la banque]

Annexe n° 5 : Modèle de caution de retenue de garantie

Banque :

Référence de la Caution : N°

Adressée *M. le Maire de la Commune de ... [commune du lieu d'exécution des prestations].*

[Adresse du Maître d'Ouvrage] ci-dessous désigné « le Maître d'Ouvrage »

Attendu que*[nom et adresse de l'entreprise],*

Ci-dessous désigné « l'entrepreneur », s'est engagé, en exécution du marché, **POUR LES TRAVAUX DE CONSTRUCTION DE QUATRE (04) FORAGES EQUIPES DE POMPES A MOTRICITE HUMAINE (PMH) DANS LES LOCALITES DE YOLA, CSI D'ANDOCK, MBAKA'A ET AU CPFF DE BIKOK DANS LA COMMUNE DE BIKOK, DEPARTEMENT DE LA MEFOU ET AKONO, REGION DU CENTRE**

Attendu qu'il est stipulé dans le marché que la retenue de garantie fixée à cinq pour cent (5%) du montant du marché peut être remplacée par une caution solidaire,

Attendu que nous avons convenu de donner à l'entrepreneur cette caution,

Nous, *[nom et adresse de banque],* représentée par *[noms des signataires],* et ci-dessous désignée « la banque »,

Dès lors, nous affirmons par les présentes que nous nous portons garants et responsables à l'égard du Maître d'Ouvrage, au nom de l'entrepreneur, pour un montant maximum de

[en chiffres et en lettres], correspondant à 10 % du montant du marché⁽¹⁰⁾.

Et nous nous engageons à payer au Maître d'Ouvrage, dans un délai maximum de huit (08) semaines, sur simple demande écrite de celui-ci déclarant que l'entrepreneur n'a pas satisfait à ses engagements contractuels ou qu'il se trouve débiteur du Maître d'Ouvrage au titre du marché modifié le cas échéant par ses avenants, sans pouvoir différer le paiement ni soulever de contestation pour quelque motif que ce soit, toute (s) somme (s) dans les limites du montant égal à 10% du montant cumulé des travaux figurant dans le décompte définitif, sans que le Maître d'Ouvrage ait à prouver ou à donner les raisons ni le motif de sa demande du montant de la somme indiquée ci-dessus.

Nous convenons qu'aucun changement ou additif ou aucune autre modification au marché ne nous libérera d'une obligation quelconque nous incombant en vertu de la présente garantie et nous dérogeons par la présente à la notification de toute modification, additif ou changement.

La présente garantie entre en vigueur dès sa signature. Elle sera libérée dans un délai de trente (30) jours à compter de la date de réception définitive des travaux, et sur mainlevée délivrée par le Maître d'Ouvrage.

Toute demande de paiement formulée par le Maître d'Ouvrage au titre de la présente garantie devra être faite par lettre recommandée avec accusé de réception, parvenue à la banque pendant la période de validité du présent engagement.

La présente caution est soumise pour son interprétation et son exécution au droit camerounais. Les tribunaux camerounais seront seuls compétents pour statuer sur tout ce qui concerne le présent engagement et ses suites.

Signé et authentifié par la banque àle *[signature de la banque]*

PIECE N° 11 : ETUDES PREALABLES

(Les études préalables sont constituées du Dossier plans et des fiches d'essais)

**PIECE N° 12 : LISTE DES ETABLISSEMENTS
BANCAIRES ET ORGANISMES FINANCIERS
AUTORISES A EMETTRE DES CAUTIONS DANS LE
CADRE DES MARCHES PUBLICS**

**LISTE DES ÉTABLISSEMENTS DE CRÉDIT AGRÉÉS ET HABILITÉS À ÉMETTRE DES
CAUTIONS DANS
LE CADRE DES MARCHÉS PUBLICS AU CAMEROUN**

N°	Liste des établissements de crédit	Sigle
01	Afriland First Bank (FIRST BANK) B.P. 11 834, Yaoundé	FIRST BANK
02	Banque Atlantique Cameroun (BACM) B.P. 2 933, Douala	BACM
03	Banque Camerounaise des Petites et Moyennes Entreprises (BC-PME) B.P. 12 962, Yaoundé	BC-PME
04	Banque Gabonaise pour le Financement International (BGFIBANK) B.P. 600, Douala	BGFIBANK
05	Banque Internationale du Cameroun pour l'Épargne et le Crédit (BICEC) B.P. 1 925, Douala	BICEC
06	Bank Of Africa Cameroun (BOA Cameroun) B.P. 4 593, Douala	BOA Cameroun
07	Citibank Cameroun (CITIGROUP) B.P. 4 571, Douala	CITIGROUP
08	Commercial Bank-Cameroun (CBC) B.P. 4 004, Douala	CBC
09	Crédit Communautaire d'Afrique - Bank (CCA-BANK) B.P. 30 388, Yaoundé	CCA-BANK
10	Ecobank Cameroun (ECOBANK) B.P. 582, Douala	ECOBANK
11	National Financial Credit-Bank (NFC-Bank) B.P. 6 578, Yaoundé	NFC-Bank
12	Société Commerciale de Banques-Cameroun (SCB-Cameroun) B.P. 300, Douala	SCB-Cameroun
13	Société Générale Cameroun (SGC) B.P. 4 042, Douala	SGC
14	Standard Chatered Bank Cameroon (SCBC) B.P. 1 784, Douala	SCBC
15	Union Bank of Cameroon (UBC) B.P. 15 569, Douala	UBC
16	United Bank for Africa (UBA) B.P. 2 088, Douala	UBA

**LISTE DES COMPAGNIES D'ASSURANCE AGRÉÉES ET HABILITÉES À ÉMETTRE DES
CAUTIONS DANS
LE CADRE DES MARCHÉS PUBLICS AU CAMEROUN**

N°	Liste des Compagnies d'assurance
01	Activa Assurances, B.P. 12 970, Douala
02	Area Assurances S.A, B.P. 1 531, Douala
03	Atlantique Assurances S.A, B.P. 2 933, Douala
04	Beneficial General Insurance S.A, B.P. 2 328, Douala
05	Chanas Assurances S.A, B.P. 109, Douala
06	CPA S.A, B.P. 54, Douala
07	Nsia Assurances S.A, B.P. 2 759, Douala
08	Pro Assur S.A, B.P. 5 963, Douala
09	SAAR S.A, B.P. 1 011, Douala
10	Saham Assurances S.A, B.P. 11 315, Douala
11	Zenithe Insurance S.A, B.P. 1 540, Douala

Plans

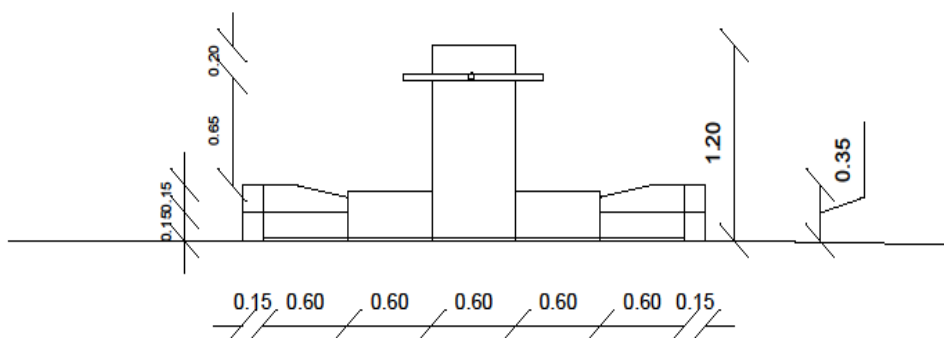

COUPE O-O

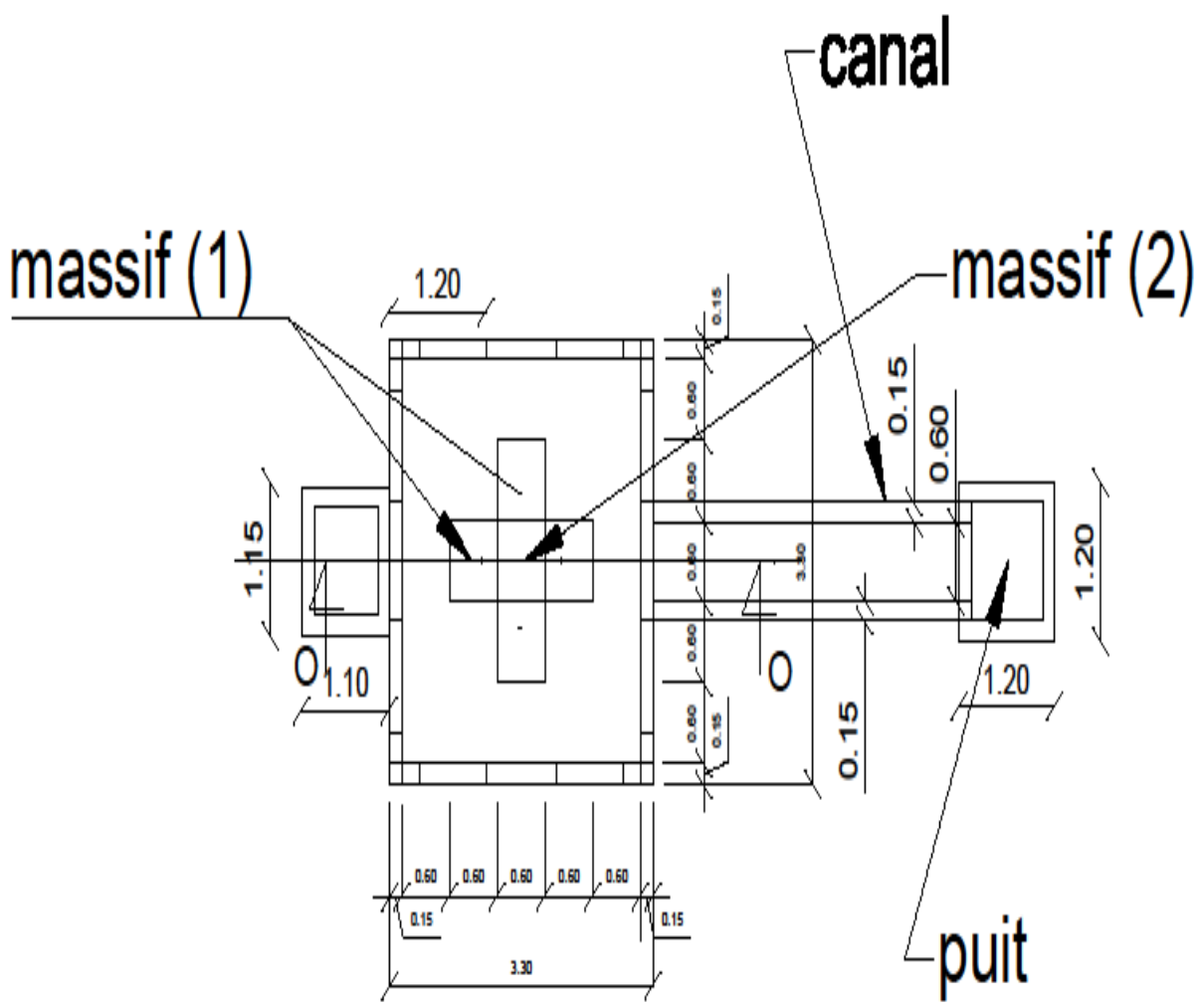

BORNE FONTAINE

